

b. Komplete achterlampeenheid

(1) Verwijderen

- (a) Schakel de batterijhoofdschakelaar uit.
- (b) Verwijder de lens (zie punt 3.9.19.).
- (c) Maak de draden los van de verbindingen.

Afb. 3.9.49.

- 1. Bevestigingsschroeven montagepaneel
- 2. Lamphuis
- 3. Pakking
- 4. Lens
- 5. Klembout, afdichting en plaatjes voor elektrische draden
- 6. Montagepaneel
- 7. Bevestigingsmiddelen - lamphuis aan montagepaneel

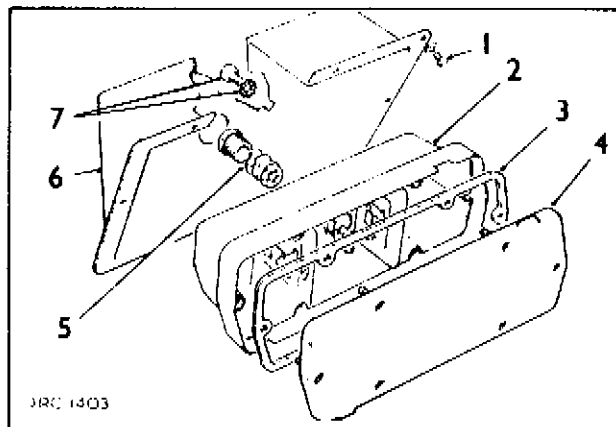

- (d) Verwijder de bevestigingsschroeven en maak het montagepaneel tezamen met de achterlampeenheid los.
- (e) Draai de klembout van de kabel los en verwijder de elektrische draden, kabelafdichting en klemplaten van het lamphuis.
- (f) Verwijder de bevestigingsmiddelen waarmee de lampeenheid aan het montagepaneel is bevestigd en verwijder vervolgens de complete lamp.

(2) Aanbrengen

- (a) Het monteren vindt plaats in omgekeerde volgorde.

3.9.20. Kaartleeslamp

a. Gloeilamp

(1) Verwijderen

- (a) Schakel de batterijhoofdschakelaar uit.

Afb. 3.9.50.

- 1. Kaartleeslamp
- 2. Fitting
- 3. Kap
- 4. Gloeilamp

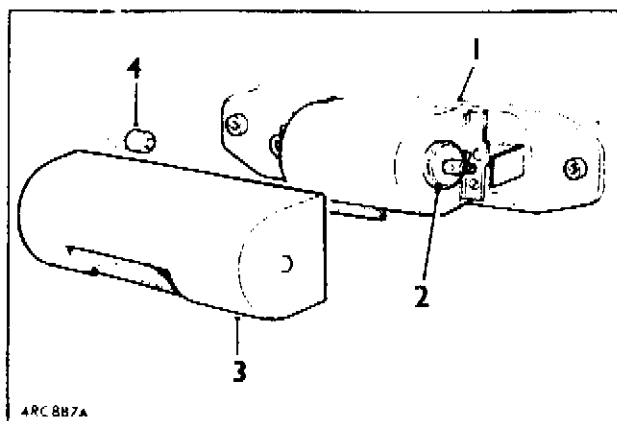

- (b) Verwijder de kap.
- (c) Trek de fitting los.
- (d) Verwijder de gloeilamp.

(2) Aanbrengen

- (a) Het monteren vindt plaats in omgekeerde volgorde.

b. Samenstel

(1) Verwijderen

- (a) Schakel de batterijhoofdschakelaar uit.
- (b) Verwijder de kap.
- (c) Maak de bedrading los.
- (d) Verwijder de twee bevestigingsmiddelen van de lamp.
- (e) Neem de lamp van de steun op het dashboard. Verwijder zonodig de steun.

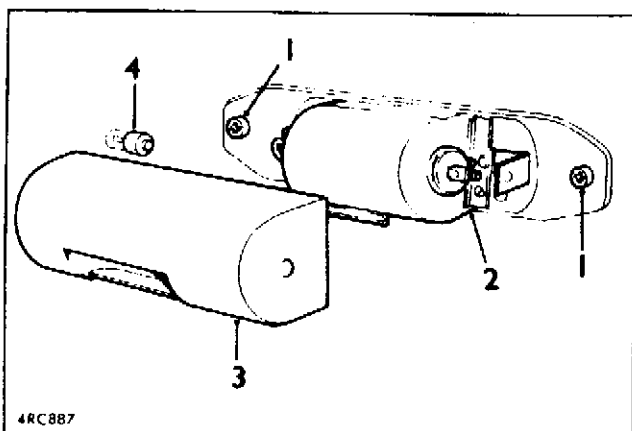

Afb. 3.9.51.

- 1. Bevestigingsmiddelen
- 2. Lamphuis
- 3. Kap
- 4. Gloeilamp

(2) Aanbrengen

- (a) Het monteren vindt plaats in omgekeerde volgorde.

3.9.21. Verduisterde stoplamp

a. Gloeilamp

(1) Verwijderen

- (a) Schakel de batterijhoofdschakelaar uit.
- (b) Maak de twee bevestigingsschroeven los.
- (c) Verwijder de kap van de lamp.
- (d) Verwijder de gloeilamp.

Afb. 3.9.52.

1. Bevestigingsschroef
2. Lampkap
3. Gloeilamp

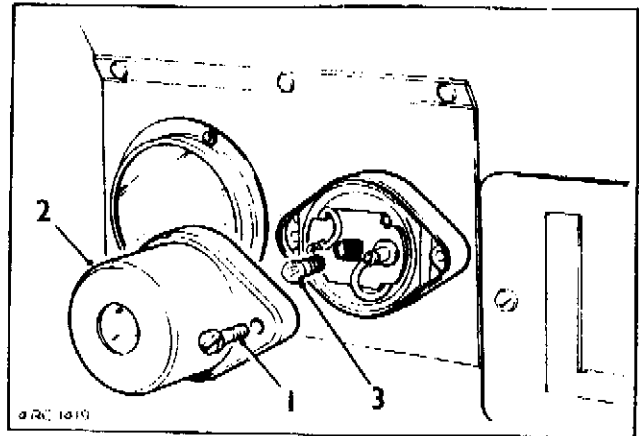

(2) Aanbrengen

- (a) Monteer in omgekeerde volgorde.

b. Eenheid, compleet

(1) Verwijderen

- (a) Schakel de batterijhoofdschakelaar uit.
- (b) Verwijder de gloeilamp. (zie a, punt 3.9.21.).
- (c) Maak de draden los van de aansluiting.
- (d) Maak de bevestigingsmoeren van de lampvoet los en verwijder de lampfitting.

Afb. 3.9.53.

1. Bevestigingsmoeren
2. Lampvoet

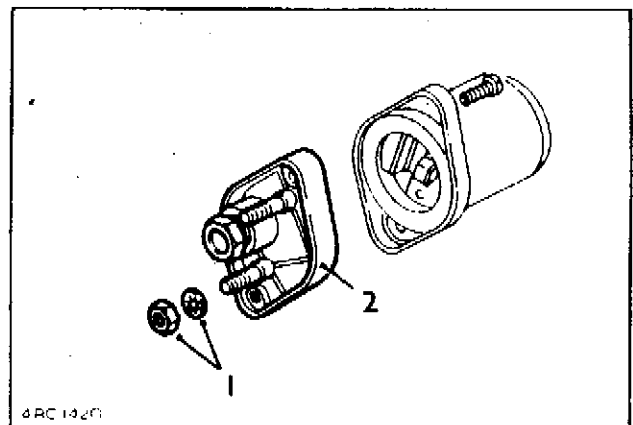

(2) Aanbrengen

- (a) Het monteren vindt plaats in omgekeerde volgorde.

### 3.9.22. Verduisterd achterlicht

#### a. Gloeilamp

##### (1) Verwijderen

- (a) Schakel de batterijhoofdschakelaar uit.
- (b) Maak de zes bevestigingsschroeven los en verwijder de lens.
- (c) Trek de gloeilampkap los.
- (d) Verwijder de gloeilamp.

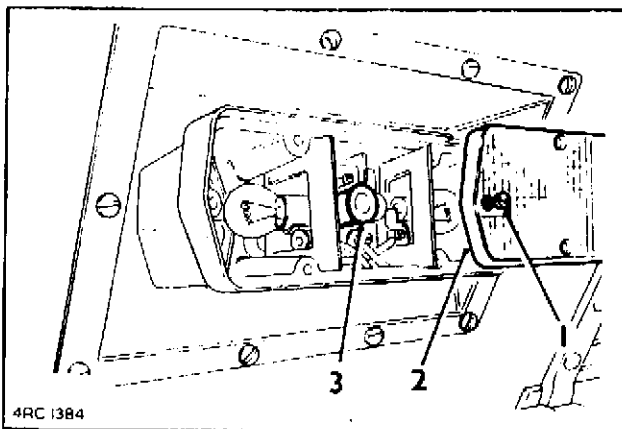

Afb. 3.9.54.

1. Bevestigingsschroeven
2. Lens
3. Gloeilampkap

##### (2) Aanbrengen

- (a) Het monteren vindt in omgekeerde volgorde plaats.

#### b. Komplete achterlichteenheid

Zie b, punt 3.9.19. voor het verwijderen en aanbrengen.

### 3.9.23. Kentekenverlichting

#### a. Gloeilamp

##### (1) Verwijderen

- (a) Schakel de batterijhoofdschakelaar uit.

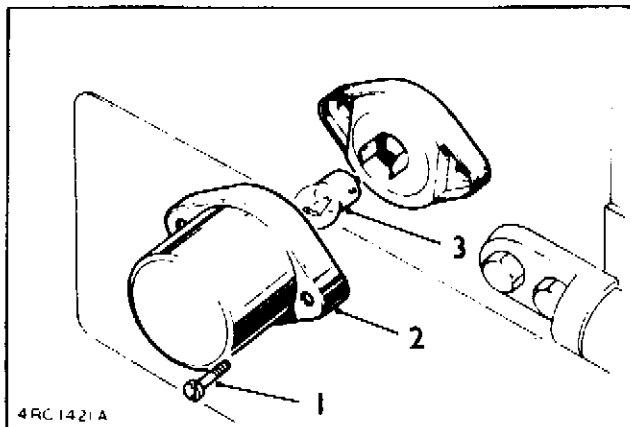

Afb. 3.9.55.

1. Bevestigingsschroef
2. Kap van de lamp
3. Gloeilamp

- (b) Maak de bevestigingsschroeven van de kap los.
- (c) Verwijder de kap van de lamp.
- (d) Verwijder de gloeilamp.

(2) Aanbrengen

- (a) Monteer in omgekeerde volgorde.

b. Complete eenheid

(1) Verwijderen

- (a) Schakel de batterijhoofdschakelaar uit.
- (b) Verwijder de complete linker achterlamp (zie b, punt 3.9.19.).
- (c) Verwijder de gloeilamp, (zie a, punt 3.9.23.).
- (d) Maak de draden los.
- (e) Maak de bevestigingsbouten los van de lampvoet en verwijder deze.

Afb. 3.9.56.

- 1. Bevestigingsschroef
- 2. Lampvoet

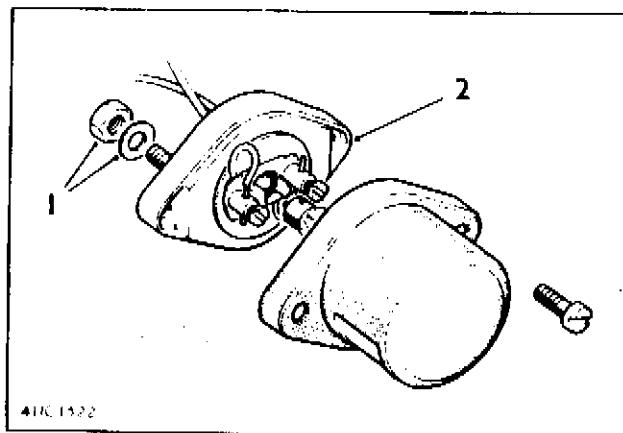

(2) Aanbrengen

- (a) Het monteren vindt plaats in omgekeerde volgorde.

3.9.24. Plafonnier ziekenruimte

a. Gloeilampen

(1) Verwijderen

- (a) Schakel de batterijhoofdschakelaar uit.
- (b) Draai de schroeven van de lampkap los en verwijder de kap.
- (c) Beide gloeilampen kan men verwijderen door deze in de richting van de fitting te drukken en linksom te draaien.

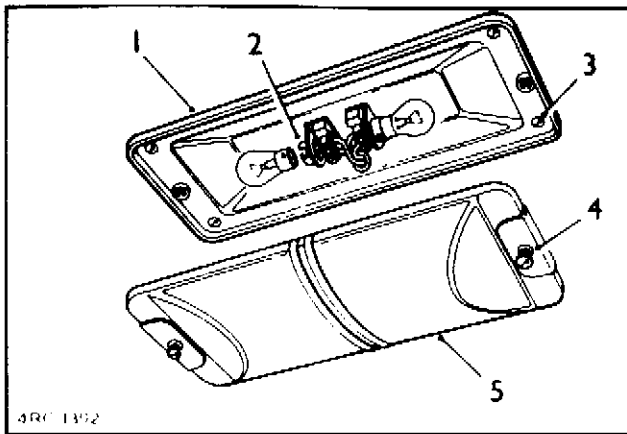

Afb. 3.9.57.

1. Lamphuis
2. Fitting
3. Schroeven van lamphuis
4. Schroeven van lampkap
5. Lampkap

(2) Aanbrengen

(a) Het monteren vindt plaats in omgekeerde volgorde.

b. Komplete lamp

(1) Verwijderen

- (a) Schakel de batterijhoofdschakelaar uit.
- (b) Draai de twee schroeven los waarmee de lampkap is bevestigd.
- (c) Maak de elektrische draden los van de aansluitingen.
- (d) Verwijder de vier schroeven waarmee het lamphuis aan het dak is bevestigd en verwijder het complete lamphuis.

(2) Aanbrengen

- (a) Plaats het lamphuis tegen het dak en steek de elektrische draden door de doorvoering. Zet vast met de vier schroeven.
- (b) Monteer verder in omgekeerde volgorde.

3.9.25. Verduisterde lamp in ziekenruimte

a. Gloeilamp

(1) Verwijderen

- (a) Schakel de batterijhoofdschakelaar uit.

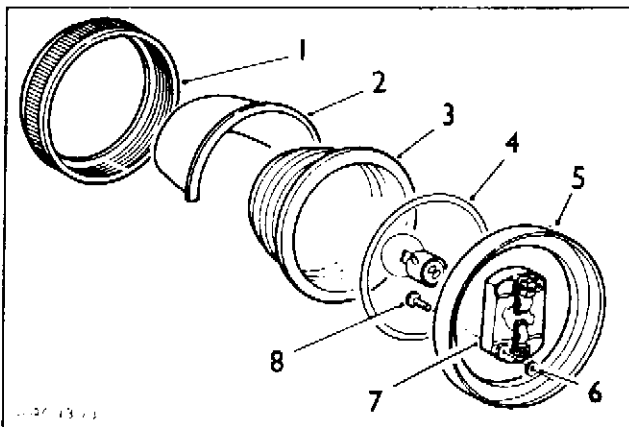

Afb. 3.9.58.

1. Opsluitring
2. Scherm
3. Rood glas
4. Rubber dichtingsring
5. Lamphuis
6. Bevestigingsmoer
7. Gloeilampfitting
8. Bout van lamphouder

- (b) Draai de gekartelde opsluitring los.
- (c) Verwijder het metalen scherm, het rode glas en de rubber dichtingsring . Let op dat deze onderdelen niet op de grond vallen bij het verwijderen van de opsluitring.
- (d) Verwijder de gloeilamp door deze in te drukken en linksom te draaien.

(2) Aanbrengen

- (a) Monteer in omgekeerde volgorde.

b. Komplete lamp

(1) Verwijderen

- (a) Schakel de batterijhoofdschakelaar uit.
- (b) Verwijder de gloeilamp (zie a, 3.9.25.).
- (c) Verwijder de bouten waarmee het lamphuis aan het dak is bevestigd.
- (d) Trek het lamphuis zover los dat de elektrische draden losgemaakt kunnen worden.
- (e) Verwijder het lamphuis.

(2) Aanbrengen

- (a) Aanbrengen vindt plaats in omgekeerde volgorde.

3.9.26. Lamp medische instrumentenkast

a. Gloeilamp

(1) Verwijderen

- (a) Schakel de batterijhoofdschakelaar uit.
- (b) Verwijder het lampkapje door de zijkanten naar elkaar toe te drukken zodat de lipjes vrij komen van de uitsparingen in het lamphuis.
- (c) Verwijder de gloeilamp.

Afb. 3.9.59.

- 1. Lamphuis
- 2. Lampsteun
- 3. Uitsparingen in lamphuis
- 4. Gloeilamp
- 5. Lampkap
- 6. Bevestigingslip
- 7. Kruiskopschroef
- 8. Contact
- 9. Schakelaar

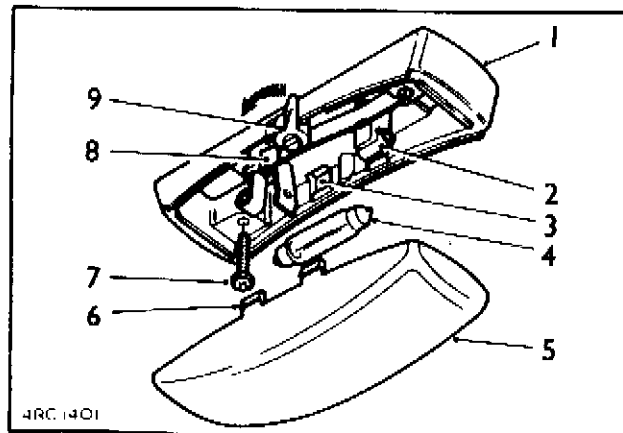

(2) Aanbrengen

- (a) Aanbrengen vindt plaats in omgekeerde volgorde.

b. Komplete lamp

(1) Verwijderen

- (a) Schakel de batterijhoofdschakelaar uit,
- (b) Verwijder de gloeilamp (zie a, 3.9.26.).
- (c) Verwijder het contact door deze naar links uit de sleuf in het lamphuis te schuiven.
- (d) Verwijder het contact door deze uit de steun te trekken.
- (e) Verwijder de twee schroeven uit het lamphuis en maak het lamphuis los. Steek de contacten die op de draden zijn aangesloten door de desbetreffende openingen in de hoeken.

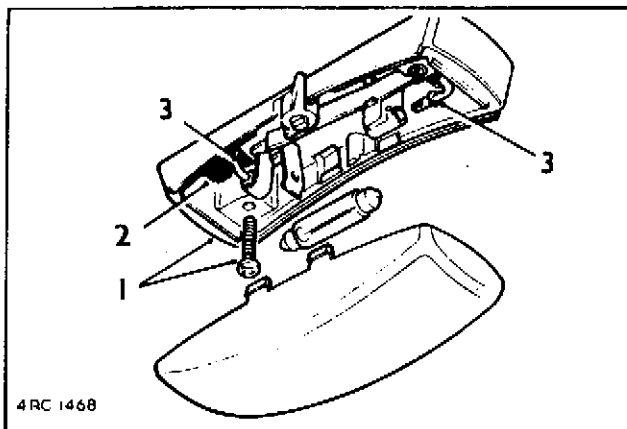

Afb. 3.9.60.

- 1. Lamphuis en bevestigings-schroef
- 2. Opening in lamphuis
- 3. Elektrische leiding

(2) Aanbrengen

- (a) Aanbrengen vindt in omgekeerde volgorde plaats.

3.9.27. Zwaailamp

a. Gloeilamp

(1) Verwijderen

- (a) Schakel de batterijhoofdschakelaar uit.
- (b) Druk de borgveer omlaag zodat deze niet meer in aangrijping komt met de borgtanden aan de onderzijde van de lampkap.
- (c) Draai de lampkap linksom uit de drie pasranden van het lamphuis en verwijder de lampkap.
- (d) Verwijder de gloeilamp.



Afb. 3.9.61. Zwaailamp

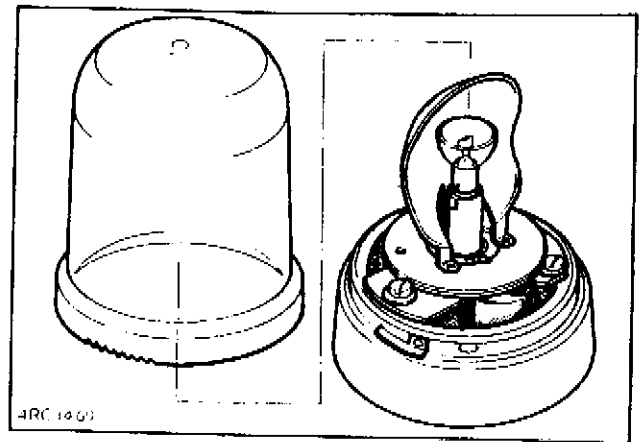

(2) Aanbrengen

- (a) Plaats de gloeilamp in de lampfitting.
- (b) Plaats de lampkap weer in de drie pasranden van het lamphuis en draai vervolgens rechtsom tot de kap stevig door de borgveer en de borgtanden wordt geborgd.

b. Komplete lamp

(1) Verwijderen

- (a) Schakel de batterijhoofdschakelaar uit.
- (b) Druk de borgveer omlaag zodat deze niet meer in aangrijping komt met de borgtanden aan de onderzijde van de lampkap.
- (c) Draai de lampkap linksom uit de drie pasranden van het lamphuis en verwijder vervolgens de lampkap.
- (d) Verwijder de drie bevestigingsschroeven en de veerringen (7 & 8, afb. 3.9.62) waarmee de reflector/gloeilampenheid aan het lamphuis is bevestigd.

Afb. 3.9.62. Zwaailicht

1. Lampkap
2. Borgtanden
3. Bevestigingsschroef, lamphuis
4. Veerring
5. Borgveer
6. Draaiende reflector
7. Bevestigingsschroef reflector/gloeilampenheid
8. Veerring
9. Motor
10. Lamphuis
11. Pasranden
12. Rubber pakkingring
13. Elektrische aansluitingsdraden

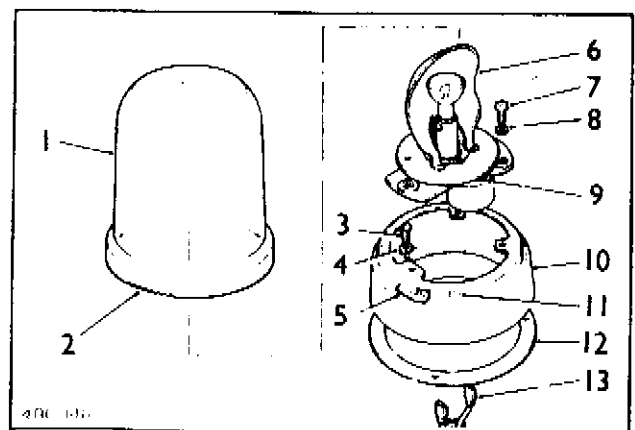

- (e) Verwijder de reflector/gloeilampeenheid en maak de elektrische draden los.
- (f) Verwijder de drie bevestigingsschroeven en veerringen (zie 3 & 4, afb. 3.9.62) waarmee het lamphuis op het dak is bevestigd.
- (g) Verwijder het lamphuis en de rubber pakking.

(2) Aanbrengen

- (a) Het aanbrengen vindt plaats in omgekeerde volgorde.

c. Stekerdoos

(1) Verwijderen

- (a) Schakel de batterijhoofdschakelaar uit.
- (b) Draai de gekartelde ring los en verwijder deze.
- (c) Verwijder de bevestigingsmiddelen waarmee de stekerdoos aan het dak is bevestigd.
- (d) Trek de stekerdoos zover naar buiten dat de elektrische draden losgemaakt kunnen worden.
- (e) Verwijder de stekerdoos en de rubberafdichting.

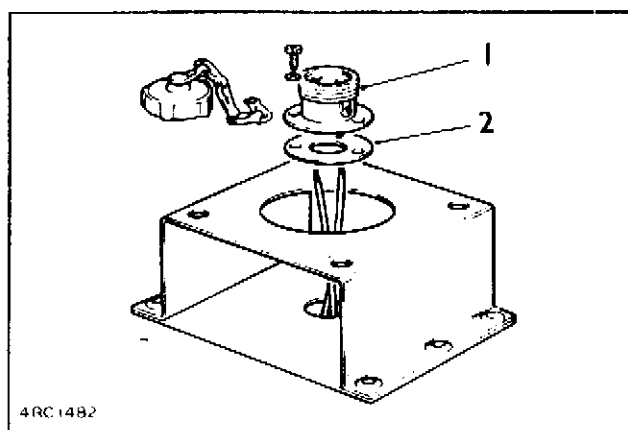

Afb. 3.9.63.

- 1. Stekerdoos zwaailicht
- 2. Rubber afdichting

(2) Aanbrengen

- (a) Aanbrengen vindt plaats in omgekeerde volgorde. Sluit de elektrische draden aan in overeenstemming met het principe-schema.

3.9.28. Kruislicht

a. Gloeilamp

(1) Verwijderen

- (a) Verwijder de twee bevestigingsmoeren van de beugel aan de achterzijde van het kruislicht.

- (b) Draai de twee schroeven van de kap los.
- (c) Verwijder de kap.
- (d) Neem de gloeilamp los.

Afb. 3.9.64

- 1. Kap van lamp
- 2. Gloeilamp
- 3. Beugel

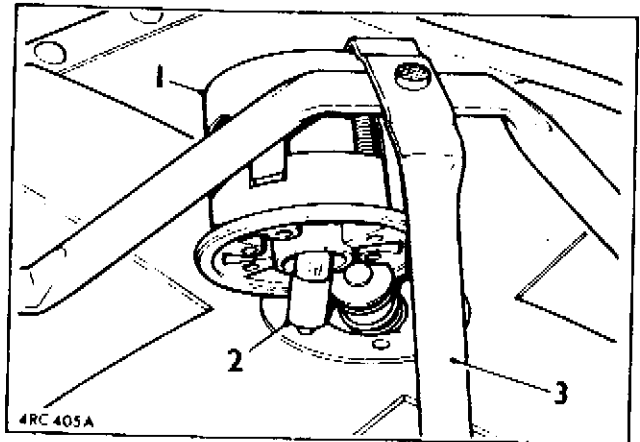

(2) Aanbrengen

- (a) Het monteren van de gloeilamp vindt in omgekeerde volgorde plaats.

3.9.29. Schakelaars (niet met de hand bediend)

a. Oliedrukschakelaar

(1) Verwijderen

- (a) Schakel de batterijhoofdschakelaar uit.
- (b) Open de motorkap
- (c) Verwijder de elektrische aansluiting.
- (d) Demonteer de oliedrukschakelaar.
- (e) Verwijder de sluitring.

Afb. 3.9.65.

- 1. Elektrische aansluiting
- 2. Oliedrukschakelaar

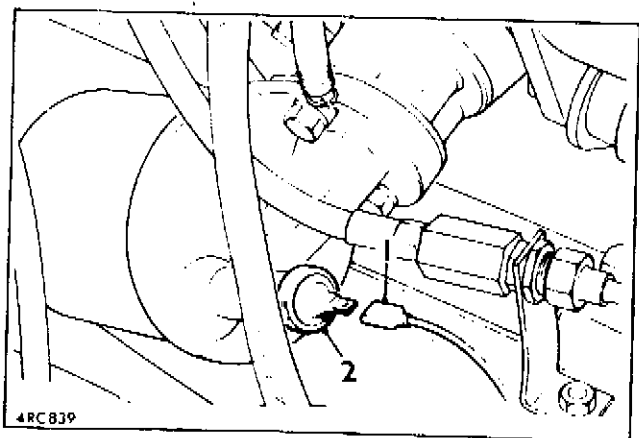

(2) Aanbrengen

- (a) Het aanbrengen geschiedt in omgekeerde volgorde.

b. Stoplampschakelaar

(1) Verwijderen

- (a) Schakel de batterijhoofdschakelaar uit.
- (b) Open de motorkap.
- (c) Verwijder de elektrische draden van de stoplampschakelaar die zich achter de vacuumrembekrachtiger bevindt.
- (d) Draai de borgmoer los.
- (e) Draai de schakelaar uit het rempedaalhuis.

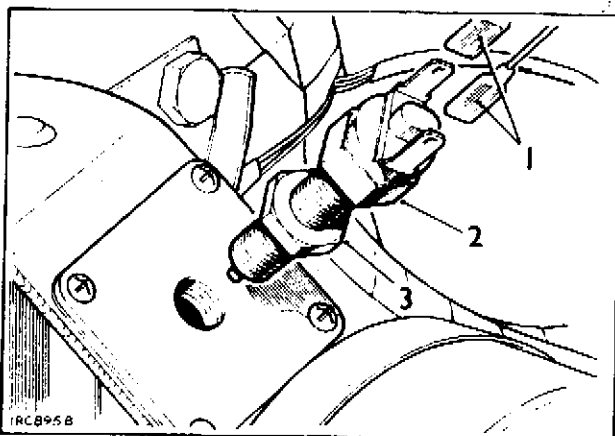

Afb. 3.9.66.

1. Elektrische draden
2. Stoplampschakelaar
3. Borgmoer

(2) Aanbrengen

- (a) Draai de schakelaar in het rempedaalhuis.
- (b) Draai de borgmoer vast.
- (c) Bevestig de elektrische draden.
- (d) Schakel de batterijhoofdschakelaar in.
- (e) Controleer of de stoplampschakelaar in werking komt als het rempedaal 19 tot 25 mm wordt bewogen. Stel zonodig bij.
- (f) Sluit de motorkap.

c. Remvacuumschakelaar

(1) Verwijderen

- (a) Schakel de batterijhoofdschakelaar uit.
- (b) Zet de motorkap in de geopende stand vast.
- (c) Maak de draden los van de remvacuumschakelaar.
- (d) Draai de schakelaar uit de rembekrachtiger.

Afb. 3.9.67.

1. Remvacuumschakelaar
2. Elektrische draden

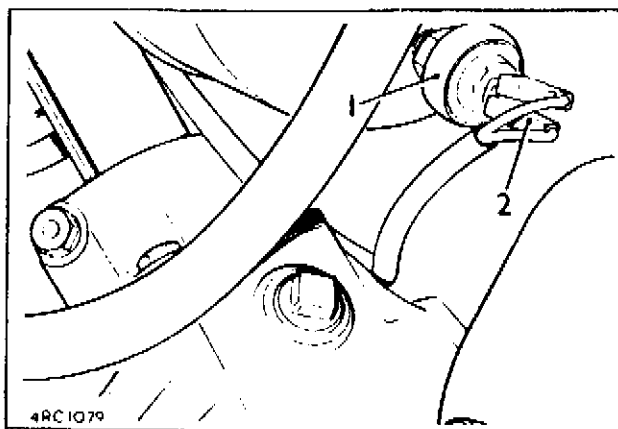

(2) Aanbrengen

- (a) Aanbrengen vindt in omgekeerde volgorde plaats.
- (b) Start de motor en controleer of de waarschuwingslamp gescheiden remsysteem uitgaat. (zie punt 3.17,2.).

e. Elektrische schakelaar van remstoringschakelaar

(1) Verwijderen

- (a) Schakel de batterijhoofdschakelaar uit.
- (b) Zet de motorkap in de geopende stand vast.
- (c) Maak de elektrische draden los van de schakelaar.
- (d) Draai de schakelaar los.

Afb. 3,9.68.

1. Elektrische draad
2. Schakelaar
3. Remstoringsschakelaar

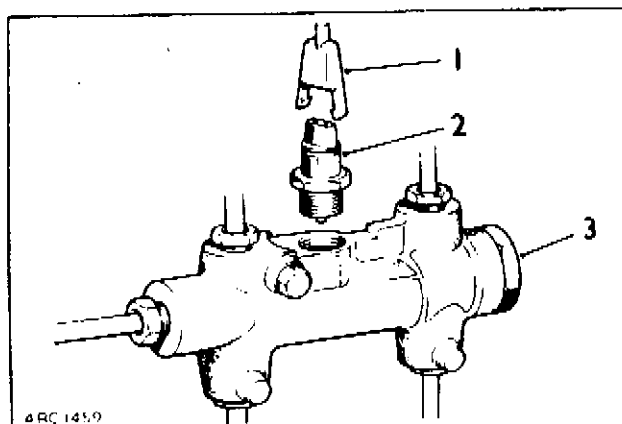

(2) Aanbrengen

- (a) Het monteren vindt plaats in omgekeerde volgorde.
- (b) Zet de schakelaar weer vast met het voorgeschreven moment (zie tabel 2.2.2.).

- (c) Controleer de werking van de remstoringsschakelaar door een ontluchtingsschroef te openen en de druk in één van de systemen tijdelijk te verminderen door het rempedaal in te trappen. De waarschuwingslamp moet dan beginnen te branden. Tijdens het testen moet het juiste vloeistofpeil in het tankje gehandhaafd blijven. Zorg er voor dat geen lucht in het systeem kan komen.

#### e. Brandstofstandelement-schakelaar

##### (1) Algemeen

De brandstofstandkeuzeschakelaar voor de brandstofreservoirs is voorzien van twee elektrische plunjerschakelaars. Door met de hand het rechter of linker brandstofreservoir te kiezen zullen de twee elektrische schakelaars door middel van nokkontakt, ook een keuzefunctie vervullen. Op deze manier wordt het brandstofpeil in het gekozen reservoir door de brandstofstandmeter aangewezen, en is ook de waarschuwingslamp voor laag brandstofpeil op het gekozen reservoir aangesloten.

##### (2) Verwijderen

- (a) Schakel de batterijhoofdschakelaar uit.
- (b) Verwijder het deksel van het rechter brandstofreservoir.
- (c) Maak de elektrische draden los van de schakelaars.
- (d) Draai de bovenste borgmoer los.
- (e) Verwijder de onderste borgmoer.
- (f) Verwijder de schakelaar.
- (g) Draai de bovenste borgmoer van de schakelaar.

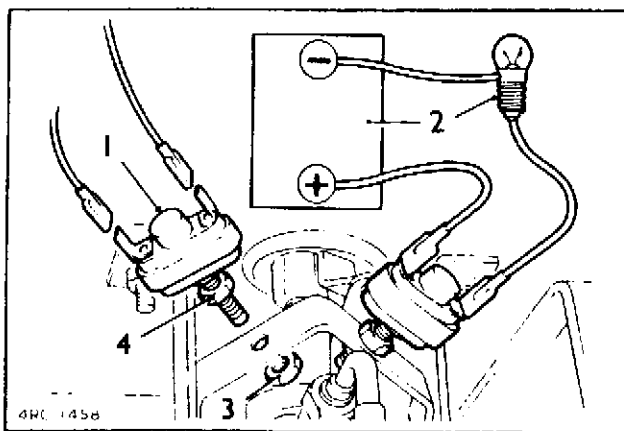

Afb. 3.9.69.

1. Schakelaar
2. Batterij en gloeilamp voor het testen van de schakelaar
3. Onderste borgmoer
4. Bovenste borgmoer

##### (3) Aanbrengen

- (a) Draai de bovenste borgmoer op de schakelaar.
- (b) Steek de schakelaar in de steun en draai de onderste borgmoer met de hand vast.
- (c) Sluit de batterij en testlamp aan op de schakelaarklemmen zoals in de afbeelding is aangegeven.

OPMERKING: De schakelaarcontacten zijn geopend wanneer de plunjer ingedrukt is.

- (d) Verplaats de schakelaarhefboom zodanig dat de nok niet met de schakelaarplunjer in aanraking komt. De testlamp moet dan beginnen te branden.
- (e) Verplaats de schakelaarhefboom vervolgens tot de schakelaarplunjer door de nok wordt ingedrukt en wijzig daarna de stand van de schakelaar tot de testlamp uitgaat.
- (f) Draai de borgmoeren vast.
- (g) Sluit de elektrische draden aan op de schakelaar in overeenstemming met het principeschema.
- (h) Monteer het deksel van het brandstofreservoir.

### 3.9.30. Claxon

#### a. Verwijderen

- (1) Schakel de batterijhoofdschakelaar uit.
- (2) Neem de radiatorgrille van het voertuig (zie punt 3.22.1.).
- (3) Verwijder de bevestigingsbouten waarmee de claxonsteun aan het chassis is gemonteerd.
- (4) Trek de claxon iets naar buiten en maak beide draden los.
- (5) Verwijder de claxon tezamen met de montagesteun.

Afb. 3.9.70.

- 1. Massadraad
- 2. Claxon
- 3. Bevestigingsbout
- 4. Claxonsteun

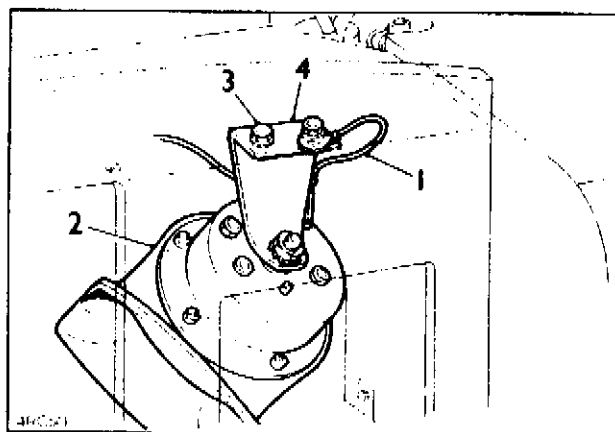

#### b. Aanbrengen

- (1) Monteren geschiedt in omgekeerde volgorde.
- (2) Zet de massadraad vast onder de linker bevestigingsbout van de claxon-montagesteun.

### 3.9.31. Batterijen

#### a. Batterijen

OPMERKING: Neem nooit de batterijklemmen los als de motor draait, daar anders de wisselstroomdynamo defekt kan raken.

(1) Verwijderen

- (a) Draai de vleugelmoeren los en neem het deksel van de batterijbak.
- (b) Maak de batterijklemmen los en leg deze terzijde; begin met de klem van de massakabel.
- (c) Maak de batterijhouders los en schuif deze weg.
- (d) Neem de batterijen uit de batterijbak.

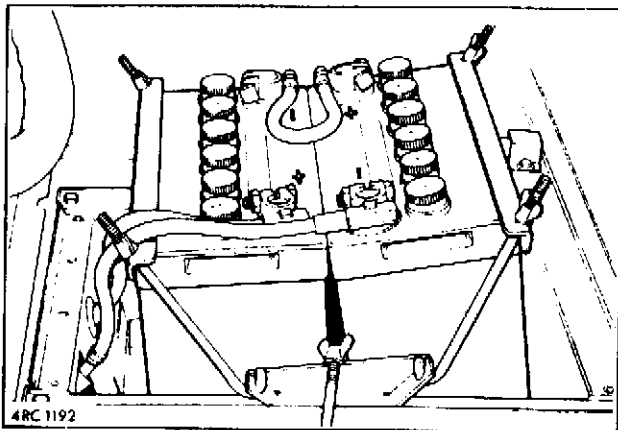

Afb. 3.9.71

Batterijen met aansluitingen

(2) Aanbrengen

- (a) Plaats de batterijen in de juiste stand in de batterijbak.
- (b) Zet de batterijen vast met behulp van de batterijhouders.
- (c) Bevestig de batterijklemmen aan de batterijpolen (zie afb. 3.9.71); de klem van de massakabel als laatste.
- (d) Plaats het deksel naast de zitplaats en draai de vleugelmoeren met de hand vast.

b. Elektrolyt van de batterijen

- (1) Controleer het soortelijke gewicht van het elektrolyt van elke cel met een zuurweger.  
Een geheel geladen batterij heeft een s.m. van + 1.280. Is de s.m. onder normale omstandigheden lager dan 1.225, dan moet de batterij worden opgeladen of worden vervangen door een geladen batterij. Is de s.m. 1.12 of lager dan is de batterij geheel uitgeput en dient te worden vervangen.

3.9.32. Batterijkast

a. Verwijderen

- (1) Verwijder de batterijen (zie punt 3.9.31.).
- (2) Verwijder de bevestigingsbouten.
- (3) Verwijder de batterijkast.



Afb. 3.9.72.

1. Bevestigingsbouten
2. Batterijkast

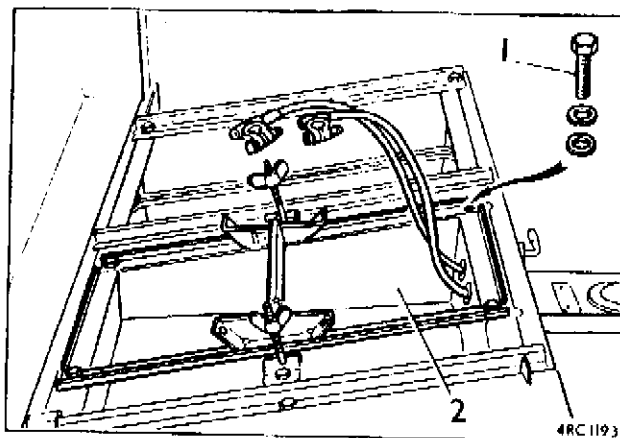

b. Aanbrengen

- (1) Het monteren geschiedt in omgekeerde volgorde.

3.9.33. Batterijkabel

a. Verwijderen

- (1) Schakel de batterijhoofdschakelaar uit.
- (2) Draai de vleugelmoeren los en neem het deksel van de batterijkast.
- (3) Draai de klembout van de negatieve klem op de achterste batterij los en verwijder de kabels.

Afb. 3.9.73.

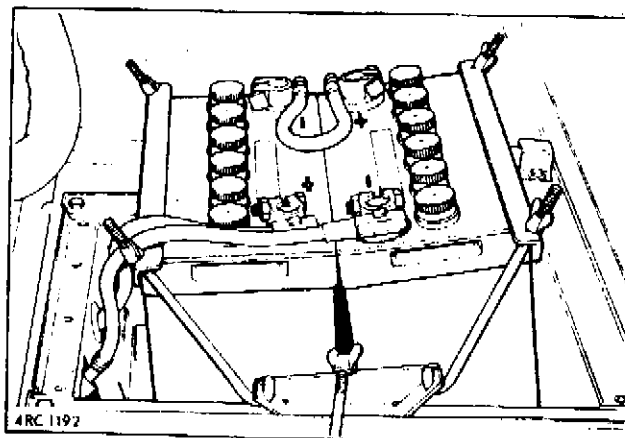

- (4) Neem het kussen van de bestuurderszitplaats en verwijder het paneel.
- (5) Neem de batterijkabel los van de batterijhoofdschakelaar en neem de kabel vervolgens uit het voertuig.
- (6) Open de motorkap.
- (7) Maak de batterijkabel los van de aansluitbout op het motorschutbord.

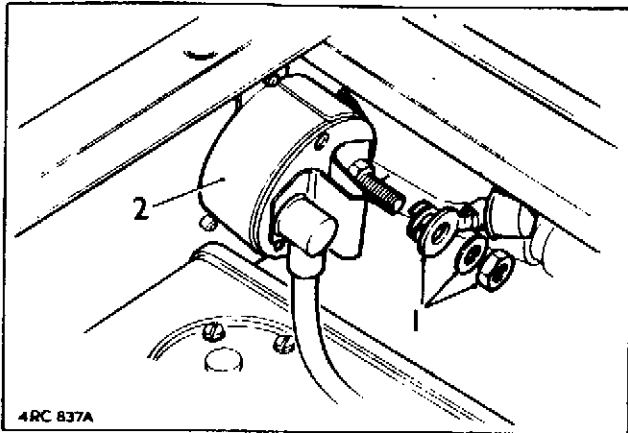

Afb. 3.9.74.

1. Bevestigingsmiddelen
2. Klem

- (8) Neem de klembout van de positieve klem op de voorste batterij los en neem de kabel uit het voertuig.
- (9) Draai de klembouten los en neem de verbindingkabel van de batterijen.

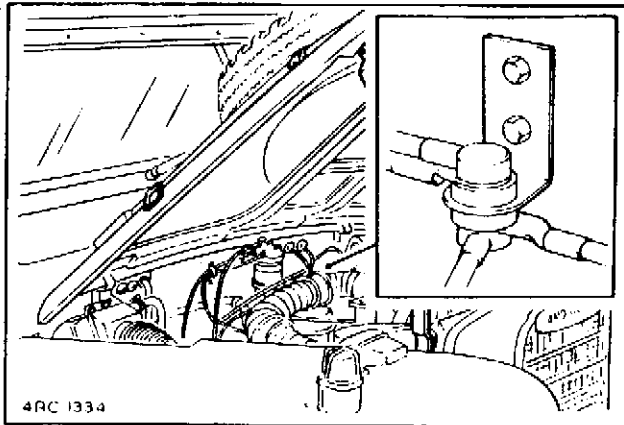

Afb. 3.9.75.

Aansluitbout

b. Aanbrengen

- (1) Reinig de batterijklemmen en aansluitingen en smeer ze in met vet (zie tabel 2.2.2.).
- (2) Monteren van de batterijkabels vindt plaats in omgekeerde volgorde van het demonteren. Sluit de kabels als volgt aan:

Negatieve klem van linker batterij aan positieve klem van rechter batterij.

Positieve klem van linker batterij aan de aansluitbout op het dashboardpaneel in de motorruimte.

Negatieve klem van rechter batterij aan de batterijhoofdschakelaar onder de bestuurderszitplaats.

### 3.9.34. Kabelbomen

Kontroleer alle kabelverbindingen op vastzitten en alle massa-verbindingen op reinheid. Losse bouten en moeren dient men vast te zetten.

Vervang kabeleogjes en aansluitklemmen waar nodig.

### 3.9.35. Luchtcompressor 3-tonige hoorn

#### a. Verwijderen

- (1) Schakel de batterijhoofdschakelaar uit.
- (2) Open de motorkap.
- (3) Verwijder de elektrische draden die zich bovenop de luchtcompressor bevinden.
- (4) Verwijder de luchtslangen.
- (5) Verwijder de bevestigingsbouten.
- (6) Verwijder de luchtcompressor.

Afb. 3.9.76. Luchtcompressor

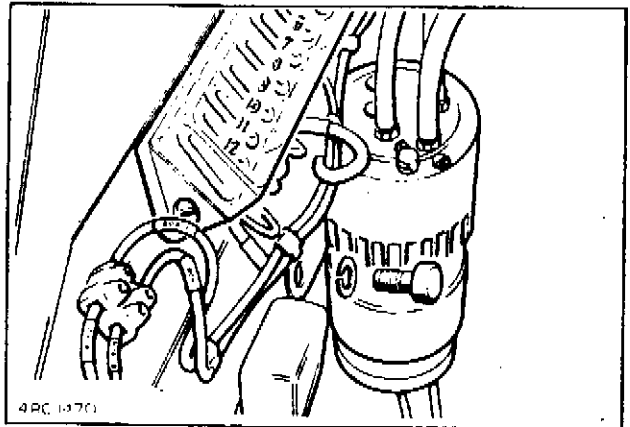

#### b. Aanbrengen

- (1) Het aanbrengen vindt plaats in omgekeerde zin en volgorde van het verwijderen.

### 3.9.36. 3-tonige hoorn

#### a. Verwijderen

- (1) Verwijder de bevestigingsbouten.
- (2) Haal de 3-tonige hoorn van de steun af.
- (3) Maak de luchtslangen los.

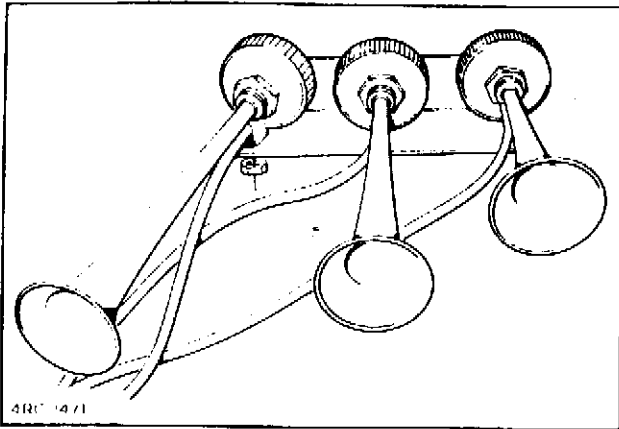

Afb. 3.9.77.  
3-tonige hoorn

b. Aanbrengen

- (1) Het aanbrengen vindt plaats in omgekeerde zin en volgorde van het verwijderen.

Het principeschema met de verklaring zijn aan  
ommezijde vermeld.

VERKLARING BIJ HET PRINCIPESHEMA (Afb. 3.9.78.).

- |                                                                                         |                                                                   |
|-----------------------------------------------------------------------------------------|-------------------------------------------------------------------|
| 1. Batterijen, voertuig (2x12 volt)                                                     | 70b. Remvacuumschakelaar                                          |
| 3. Startmotor                                                                           | 71. Schakelaar instrumenten-<br>verlichting                       |
| 4. Wisselstroombdynamo                                                                  | 72. Claxonschakelaar                                              |
| 5. Regelaarkast                                                                         | 73. Waarschuwingsschakelaar                                       |
| 11. Batterijhoofdschakelaar                                                             | 76. Kachelventilatorschakelaar, 2<br>snelheden                    |
| 22. Controlelamp gloeibougies                                                           | 76L. Schakelaar ventilator, links                                 |
| 23. Voorschakelweerstand                                                                | 76R. Schakelaar ventilator, rechts                                |
| 24. Gloeibougies                                                                        | 77. Keuzeschakelaar brandstofreservoir                            |
| 31L. Koplamp links: Dimlicht )<br>Grootlicht) Gekomb.                                   | 82. Zekeringen V1, V2, V3, enz.                                   |
| 31R. Koplamp rechts: Dimlicht )<br>Grootlicht) Gekomb.                                  | 82C. Hoofdlichtschakelaar                                         |
| 33L. Verduisterde koplamp, links                                                        | 83. Koppelstakerdoos                                              |
| 33R. Verduisterde koplamp, rechts                                                       | 90. Stekerdozen algemene doeleinden                               |
| 34L. Richtinglamp voor, links )<br>Standlamp, links ) Gekomb.                           | 100. Koelwatertemperatuurmeter                                    |
| 34R. Richtinglamp voor, rechts )<br>Standlamp, rechts ) Gekomb.                         | 101. Oliedrukkontrolelamp                                         |
| 37L. Richtinglamp, linksachter )<br>Linker stoplamp )<br>Linker achterlamp ) Gekomb.    | 104. Meet element olietemperatuur                                 |
| Linker verduisterde achterlamp )                                                        | 106. Brandstofstandmeter                                          |
| 37R. Richtinglamp, rechtsachter )<br>Rechter stoplamp )<br>Rechter achterlamp ) Gekomb. | 106c. Waarschuwinglamp lage brandstof-<br>stand                   |
| Rechter verduisterde achter- )<br>lamp )                                                | 106s. Brandstofstandelement                                       |
| 39. Verduisterde stoplamp                                                               | 107. Aansluitbout                                                 |
| 40. Kruislicht                                                                          | 108A. Kontaktblok                                                 |
| 41. Kentekenplaatverlichting                                                            | 108B. Kontaktblok                                                 |
| 42. Grootlicht-kontrolelamp                                                             | 111. Claxon                                                       |
| 43. Laadstroomkontrolelamp - rood                                                       | 112. Ruitwissermotor                                              |
| 44. Controlelamp richtinglampen - groen                                                 | 117. Microschakelaar                                              |
| 45B. Snelheidsmeterverlichting                                                          | 118. Verduisterde lamp in ziekenruimte                            |
| 45C. Kombimeterverlichting                                                              | 120. Ontstoringseenheid                                           |
| 47. Kaartleeslamp                                                                       | 125. Kachelventilatormotor                                        |
| 48A. Plafonnier                                                                         | 125L. Ventilatormotor, links                                      |
| 48B. Plafonnier                                                                         | 125R. Ventilatormotor, rechts                                     |
| 48C. Lamp kast medische instrumenten                                                    | 126. Ruitesproeierpomp                                            |
| 55. Testdrukknop voor waarschuwinglamp<br>gescheiden remsysteem                         | 130. Blokkeringsrelais                                            |
| 56. Waarschuwinglamp gescheiden rem-<br>systeem                                         | 131. Blokkeringsrelais, waarschuwings-<br>lampen                  |
| 59. Kontakt/startschakelaar                                                             | 136. Schakelaar voor verlichting<br>ziekenruimte                  |
| 60. Hoofdlichtschakelaar                                                                | 133L. Schakelaar voor lamp bovenste<br>kast medische instrumenten |
| 61. Dimlichtschakelaar                                                                  | 150K. Schakelaar voor zwaailamp en<br>3-tonige hoorn              |
| 62. Schakelaar richtinglampen                                                           | 194. Relais luchtcompressor                                       |
| 63. Elektronische richtingautomaat en<br>waarschuwingseenheid                           | 196. Luchtcompressor                                              |
| 64. Stoplampschakelaar                                                                  | 197. Zwaailamp                                                    |
| 65. Oliedrukschakelaar                                                                  | 201. Waterdichte kontaktdoos                                      |
| 66. Ruitwisser- en sproeierschakelaar                                                   | 202. Waterdichte contactstop                                      |
| 70a. Remkrachtverdelerschakelaar                                                        |                                                                   |



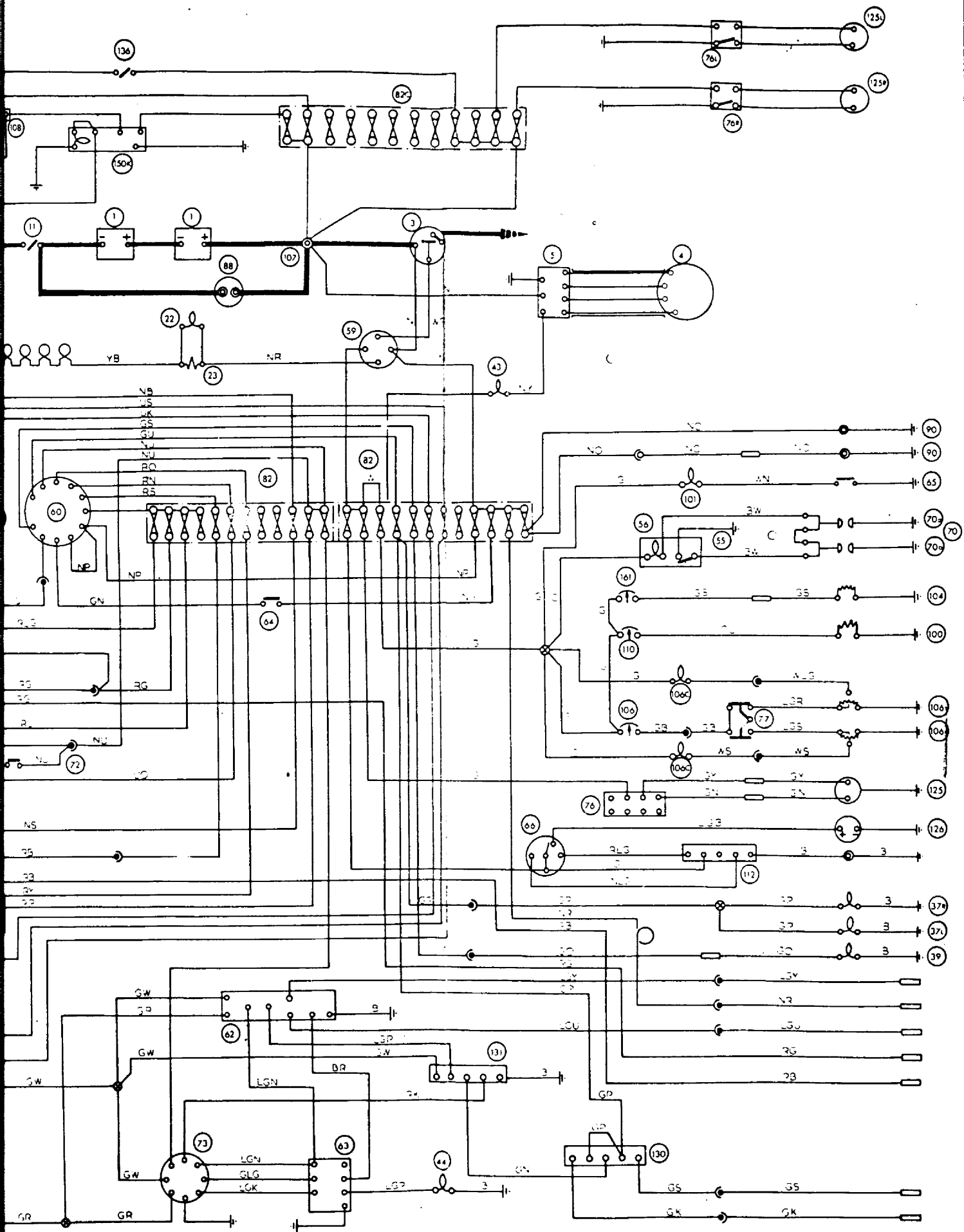



## Sectie 3.10.

### Versnellings- en reductiebak

#### 3.10.1. Olie verversen

OPMERKING: Het verversen van de olie moet bij voorkeur geschieden wanneer de olie warm is.

- a. Plaats het voertuig boven een put, let hierbij op dat het voertuig horizontaal staat.
- b. Plaats een leeg blik onder de aftapstop om de gebruikte olie op te vangen.

Afb. 3.10.1.

1. Aftapstop, versnellingsbak
2. Aftapstop, reductiebak

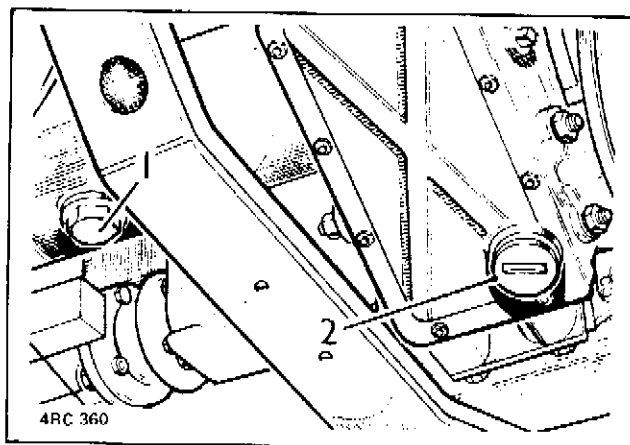

- c. Draai de aftapstop los en laat de gebruikte olie in het blik stromen.
- d. Draai de aftapstop weer vast.
- e. Verwijder de vul- en niveauplug.

Afb. 3.10.2. Vul-/niveaupluggen versnellingsbak

1. Afsluitdop
2. Vuldop
3. Verende klem van vuldop
4. Vul-/niveauplug

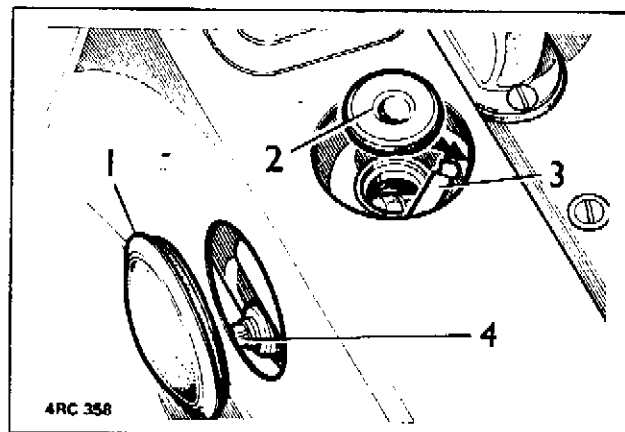

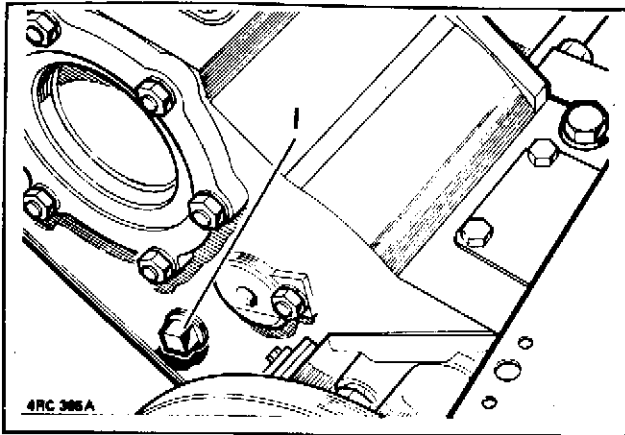

Afb. 3.10.3. Vul-/niveauplug  
reduktiebak

1. Vul-/niveauplug

f. Vul de versnellings- of reductiebak tot de onderkant van het vul-/niveaupluggat met de vereiste smeerolie.

g. Breng de vul-/niveauplug weer aan.

### 3.10.2. Spanstang

#### a. Verwijderen

(1) Maak de spanstang los van de linkerkant van het koppelingshuis.

(2) Maak de spanstang los van de steun op de verwijderbare dwarsbalk.

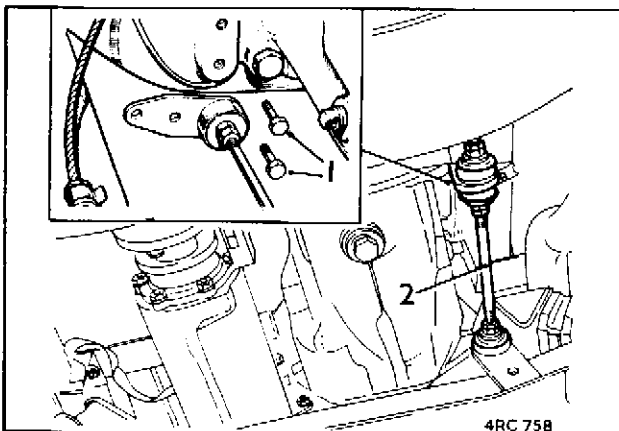

Afb. 3.10.4.

1. Bevestigingsbouten

2. Spanstang

#### b. Aanbrengen

(1) Het monteren vindt plaats in omgekeerde volgorde.

#### c. Afstellen

(1) Draai de binnenste stelmoeren op de stang tot de binnenste rubberen bussen iets worden samengedrukt en uitpuilen.

(2) Draai de binnenste borgmoeren vast.

(3) Draai de buitenste stelmoeren tot de rubberen bussen iets worden samengedrukt en uitpuilen.

(4) Draai de buitenste borgmoeren vast.

Afb. 3.10.5.

1. Buitenste borgmoeren
2. Buitenste stelmoeren
3. Sluitringen
4. Rubberen bussen
5. Binnenste stelmoeren
6. Binnenste borgmoeren

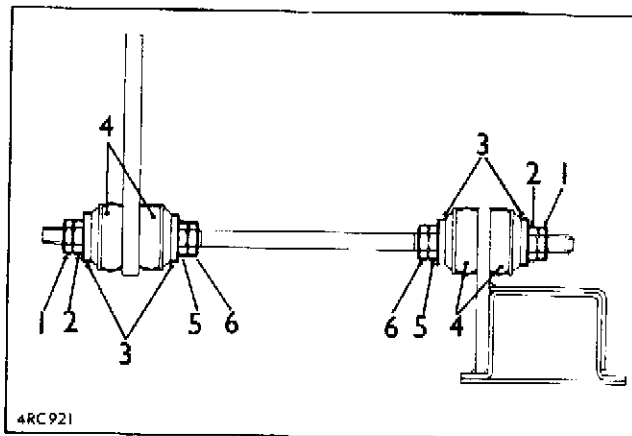

## Sectie 3.11.

### Tussenassen

#### 3.11.1. Tussenassen

##### a. Verwijderen

- (1) Verwijder de bevestigingsbouten.
- (2) Maak de flenzen aan weerskanten van de tussenassen los.
- (3) Verwijder de tussenassen.

Afb. 3.11.1.

1. Bevestigingsbout
2. Flens

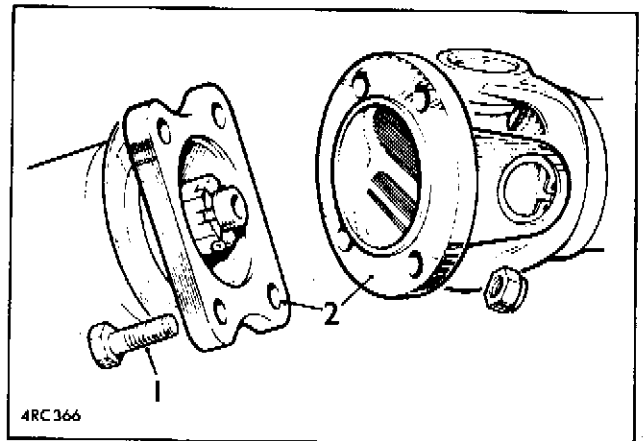

Afb. 3.11.2. Plaats van de tussenassen

1. Schuifstukend van voorste tussenas
2. Schuifstukend van achterste tussenas

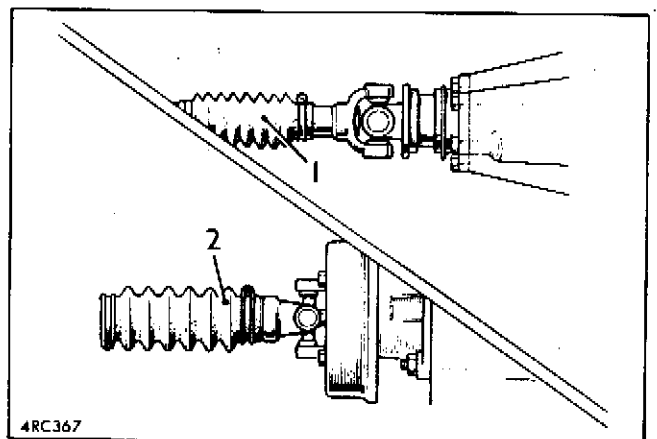

##### b. Aanbrengen

- (1) Breng de tussenassen aan met het schuifstuk naar voren gekeerd,
- (2) Zorg er voor dat de randen van de flenzen in elkaar passen.
- (3) Zet de bevestigingsbouten van de flenzen weer vast.

#### 3.11.2. Stofhoes

##### a. Verwijderen

- (1) Maak de flens aan de stofhoeszijde van de tussenassen los (zie punt 3.11.1.).

- (2) Maak de twee slangklemmen los en schuif de rubberen stofhoes over de as.
- (3) Controleer of de uitlijnmerktekens op de asdelen duidelijk zichtbaar zijn. Maak zonodig nieuwe merktekens.
- (4) Draai de stofkap los.
- (5) Verwijder de smeernippel.
- (6) Verwijder het schuifstuk.
- (7) Verwijder de rubberen stofhoes van de as.

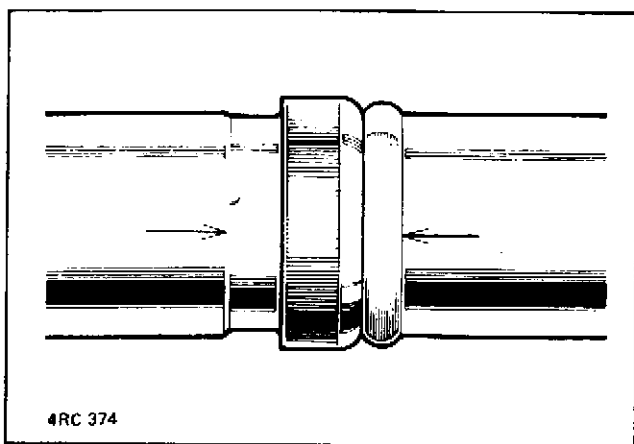

Afb. 3.11.3. Uitlijnmerktekens op de tussenas

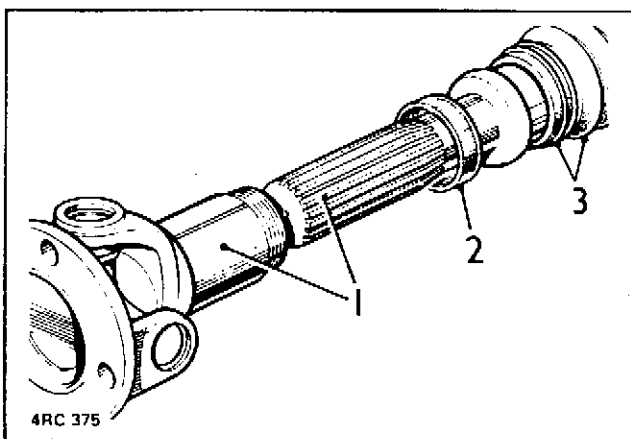

Afb. 3.11.4.

1. Schuifstuk
2. Stofkap
3. Slangklem van rubberen stofhoes

#### b. Aanbrengen

- (1) Reinig het schuifstuk.
- (2) Schuif de rubberen stofhoes en de slangklemmen weer op de as.
- (3) Voorzie de groeven van de as en de bus overvloedig van de aanbevolen vetsoort.
- (4) Zet de merktekens in lijn.
- (5) Monteer het schuifstuk en draai de stofkap vast.
- (6) Breng de rubberen stofhoes op de juiste plaats aan en monteer de slangklemmen op 3,14 rad ( $180^{\circ}$ ) ten opzichte van elkaar gedraaid om een juiste balancerings te handhaven.
- (7) Monteer de smeernippel.

Afb. 3.11.5.

1. Slangklemmen

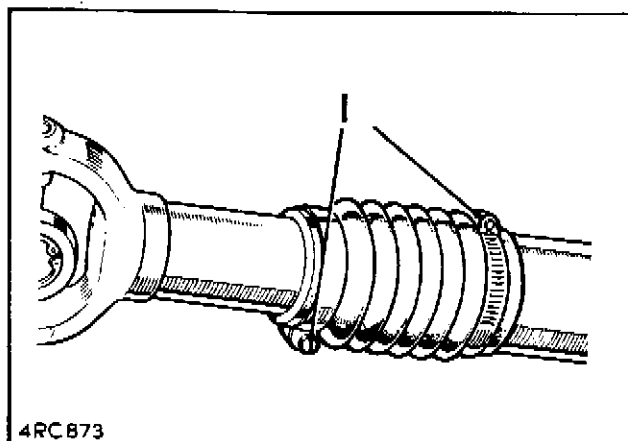

- (8) Monteer de tussenas (zie punt 3.11.1.).
- (9) Smeer het schuifstuk door.

## Sectie 3.12.

### Vooras

#### 3.12.1. Olie differentieel verversen

OPMERKING: Het verversen van de olie moet bij voorkeur geschieden wanneer de olie warm is.

- a. Plaats het voertuig boven een put.
- b. Plaats een leeg blik onder de aftapstop om de gebruikte olie op te vangen.
- c. Draai de aftapstop los en laat de gebruikte olie in het blik stromen.
- d. Draai de aftapstop weer vast.
- e. Verwijder de vul-/niveauplug.

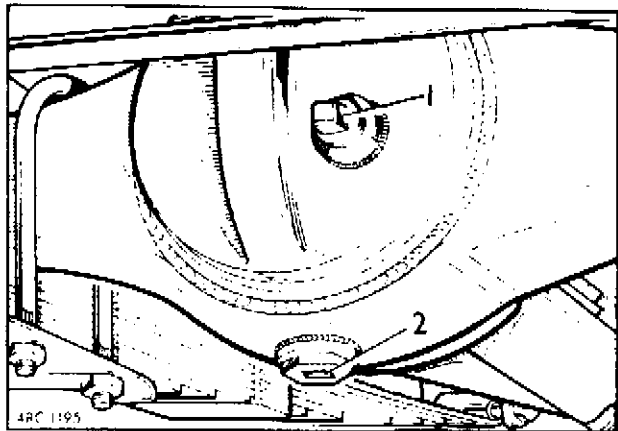

Afb. 3.12.1.

1. Olievul-/niveauplug
2. Aftapstop en dichtingsring

- f. Vul het differentieel met de vereiste smeerolie tot de onderkant van het vul-/niveaupluggat.
- g. Breng de vulplug weer aan.

#### 3.12.2. Ventilatiepijp

- a. Verwijderen
  - (1) Verwijder de ventilatieslang uit de doorvoerring in de voorste chassisdwarsbalk.
  - (2) Verwijder de slang van de ventilatiepijp op het voorashuis.
  - (3) Draai de ventilatiepijp uit het voorashuis.
  - (4) Zorg er voor dat het ventilatiesamenstel en de slang schoon zijn en niet verstopt.

Afb. 3.12.2.

1. Plastic slang
2. Ventilatiepijp
3. Doorvoer in chassisbalk

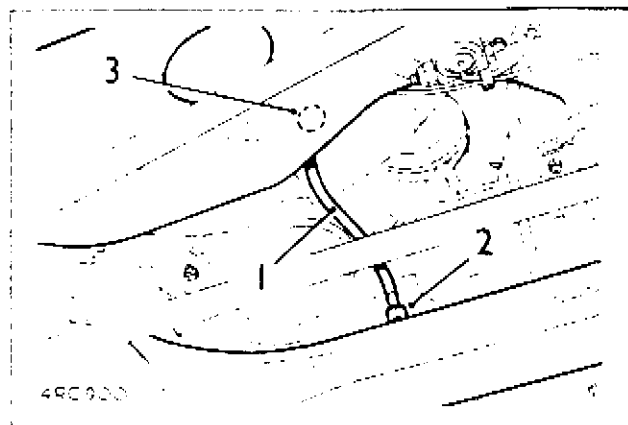

b. Aanbrengen

(1) Het monteren vindt plaats in omgekeerde volgorde.

3.12.3. Olie fuseekom verversen

OPMERKING: Het verversen van de olie moet bij voorkeur geschieden wanneer de olie warm is.

- a. Plaats het voertuig boven een put.
- b. Plaats een leeg blik onder de aftapstop om de gebruikte olie op te vangen.
- c. Draai de aftapstop los en laat de gebruikte olie in het blik stromen.
- d. Draai de aftapstop weer vast.
- e. Verwijder de vul-/niveauplug.

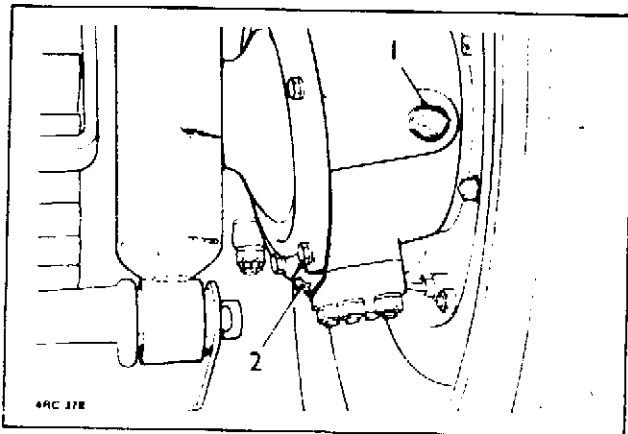

Afb. 3.12,3.

1. Vul-/niveauplug
2. Aftapstop en dichtingsring

- f. Vul de fuseekom tot de onderkant van het vul-/niveaupluggat met de voorgeschreven smeerolie.
- g. Breng de vulplug weer aan.



## Sectie 3.13.

### Achteras

#### 3.13.1. Olie differentieel verversen (afb. 3.13.1.).

- a. Voer alle handelingen uit zoals omschreven in punt 3.12.1.

Afb. 3.13.1.

1. Olievul-/niveauplug
2. Aftapstop en dichtingsring

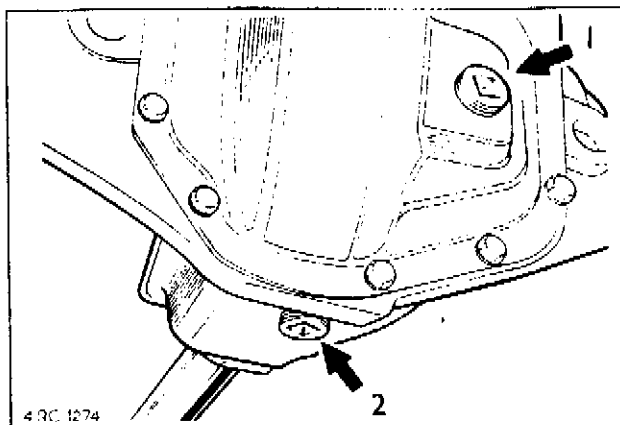

#### 3.13.2. Ventilatiepipel

- a. Verwijderen

- (1) Trek de ventilatieslang uit de doorvoerring in de langs balk van het chassis en neem de slang vervolgens uit de klemmen van het ashuis.
- (2) Trek de slang los van de ventilatiepipel op het ashuis.
- (3) Draai de ventilatiepipel uit het ashuis.
- (4) Zorg er voor dat de ventilatie-eenheid en de slang schoon zijn en niet verstopt.

Afb. 3.13.2.

1. Ventilatiepipel
2. Plastic slang naar chassis

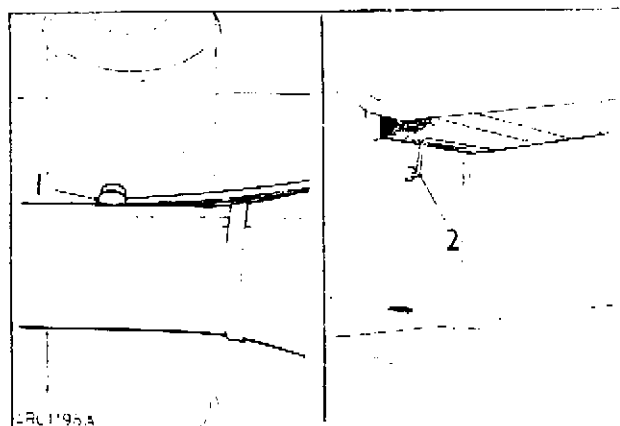

- b. Aanbrengen

- (1) Het monteren vindt in omgekeerde volgorde plaats.

## Sectie 3.14.

### Handrem

#### 3.14.1. Handremmechanisme

##### a. Verwijderen

**WAARSCHUWING:** Voordat werkzaamheden aan het handremmechanisme worden uitgevoerd, moet men blokken voor de wielen plaatsen om te voorkomen dat het voertuig in beweging komt.

- (1) Maak de bedieningsstang los van de overbrengarm (16) aan de onderzijde van het voertuig.
- (2) Verwijder de bevestigingsmoer (14) van de astap (15).
- (3) Verwijder de bevestigingsbouten (12) waarmee de dwarsas (13) aan de rechter chassisbalk is gemonteerd.
- (4) Verwijder de bevestigingsbouten (12) waarmee de palplaat (3) aan het chassis is gemonteerd.
- (5) Verwijder de bevestigingsbout (31) uit de palplaat (30).
- (6) Verwijder de dwarsas en de hefboom.
- (7) Verwijder de huizen (1) van de dwarsaslagers (5).
- (8) Verwijder de vilten ringen (4) en de zelfsmerende dwarsaslagers (5) die dienen voor het ondersteunen van de dwarsas.
- (9) Verwijder de borgpen (26), pal (34) en de afstandsbussen (33).
- (10) Draai de drukknop (40) los en verwijder de drukveer (39), sluitring (38) en drukstangen (35 en 36).
- (11) Verwijder de overbrengarm (16) en de astap (15).
- (12) Pers de lagerbus (17) zonnodig uit de overbrengarm.

##### b. Aanbrengen

- (1) Bevestig de lagerbus, indien verwijderd, weer in de overbrengarm en de astap aan het chassis.

**OPMERKING:** De maat van de boring van een nieuw lagerbusje bedraagt 19,088 - 0,0254 mm.

- (2) Voer de handelingen 1 t/m 12 uit in omgekeerde volgorde. Smeer de dwarsaslagers in met vet (zie tabel 2.2.2.).
- (3) Stel de handremverbinding bij met behulp van de afstelstang. De handrem moet in de 'geloste' stand één of twee nokjes vrije slag hebben.

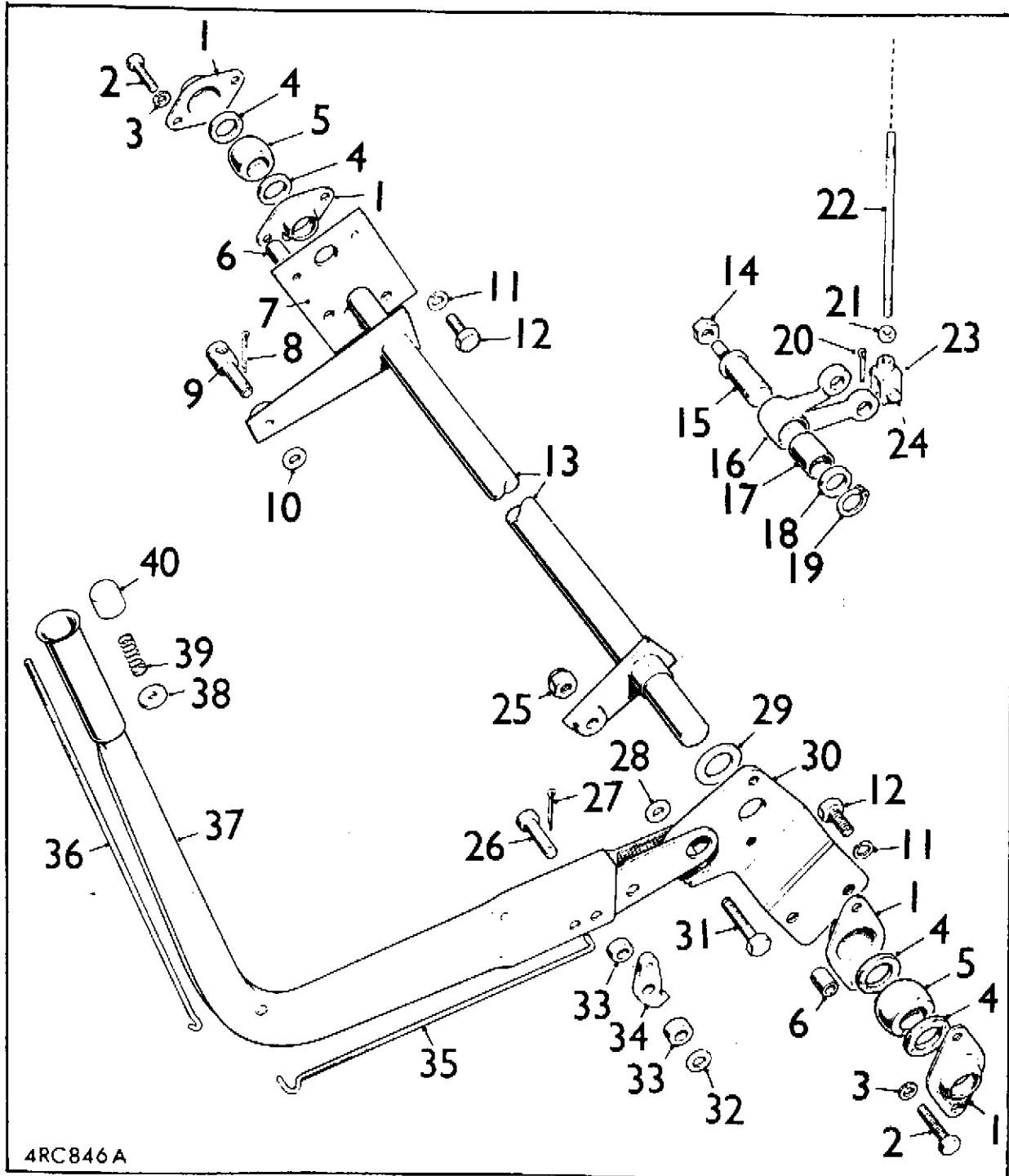

4RC846A

Afb. 3.14.1. Onderdelen van het handremmechanisme

Verklaring bij afb. 3.14.1.

1. Huis van dwarsaslager
2. Bout, (5/16 in. UNF x 1. 1/8 in. lang)
3. Veerring
4. Viltten ring
5. Dwarsaslager
6. Afstandsbuis
7. Steunplaat voor lagerhuis van handrem
8. Splitpen
9. Borgpen
10. Sluistring
11. Veerring
12. Bout (3/8 in. UNF x 7/8 in. lang)
13. Dwarsas
14. Moer
15. Astap
16. Overbrengarm
17. Lagerbus
18. Sluistring
19. Borgring
20. Splitpen
21. Borgmoer (5/16 in. UNF)
22. Afstelstang
23. Gaffel
24. Gaffelpen
25. Zelfborgende moer (3/8 in. UNF)
26. Borgpen
27. Splitpen
28. Sluistring
29. Sluistring tussen hefboom en palplaat.
30. Palplaat
31. Bout (3/8 in. UNF x 1. 3/4 in. lang)
32. Sluistring
33. Afstandsbuis
34. Pal
35. Onderste drukstang
36. Bovenste drukstang
37. Handremhefboom
38. Sluistring voor drukveer
39. Drukveer
40. Drukknop

### 3.14.2. Handrem afstellen

- a. Draai de stelbout aan de voorkant van de remankerplaat rechtsom tot de remschoenen in aanraking komen met de remtrommel.

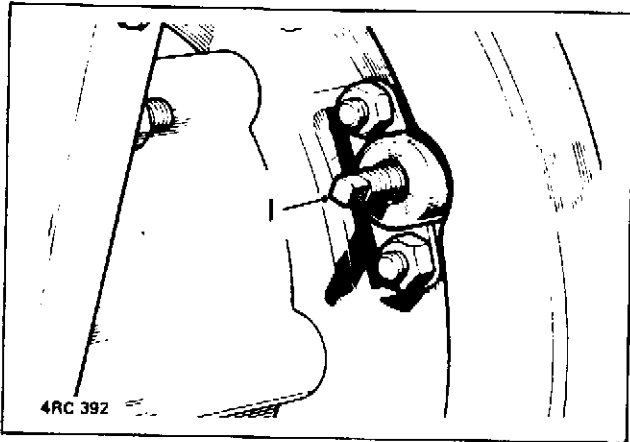

Afb. 3.14.2.

1. Stelbout

- b. Draai de stelbout vervolgens twee 'nokjes' terug en trek de handrem aan om de remschoenen te centreren. Na het loslaten van de handrem moet de trommel vrij kunnen draaien.
- c. Stel de handremverbindingen bij m.b.v. de afstelstang. De handrem moet in de geloste stand een vrije slag hebben van 1 of 2 nokjes (zie punt 3.14.1.).

### 3.14.3. Remtrommel

#### a. Verwijderen

- (1) Plaats blokken voor de wielen.
- (2) Zet de handremhefboom in de cabine in de geloste stand.
- (3) Maak de achterste tussenas los van de remtrommel voor de handrem (zie punt 3.11.1.).
- (4) Verwijder de splitpen en de kroonmoer en trek de remtrommel los.
- (5) Verwijder de aandrijfflens van de trommel.

**WAARSCHUWING:** blaas de remtrommel niet schoon - remvoeringstof is gevaarlijk voor de gezondheid als het ingeademd wordt.

Afb. 3.14.3.

1. Splitpen
2. Kroonmoer
3. Stalen ring
4. Viltten ring
5. Remtrommel
6. Bevestigingsmoeren  
uitgaande flens

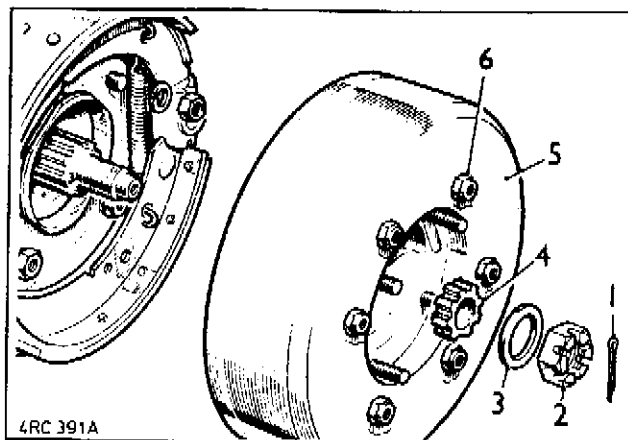

b. Aanbrengen

- (1) Monteer de aandrijfflens aan de remtrommel.
- (2) Monteer de remtrommel met viltten ring, stalen ring, kroonmoer en nieuwe splitpen. Zet de kroonmoer vast met het voorgeschreven moment (zie tabel 2.2.1.).
- (3) Monteer de tussenas. (Zie punt 3.11.1.).
- (4) Stel de handrem af. (Zie punt 3.14.2.).

3.14.4. Remschoenen

**OPMERKING:** Het is niet noodzakelijk de handrem uit te bouwen; de remschoenonderdelen zijn bereikbaar na het verwijderen van de remtrommel, die van de uitgaande flens van de reductiebak losgetrokken kan worden en over de tussenas teruggeschoven.

a. Verwijderen

- (1) Plaats blokken voor de wielen.
- (2) Plaats de handremhefboom in de cabine in de 'geloste' stand.
- (3) Verwijder de bevestigingsmoeren (6, afb. 3.14.3.) waarmee de handremtrommel aan de uitgaande flens is bevestigd.
- (4) Trek de remtrommel terug over de tussenas.
- (5) Druk één van de remschoenen los.
- (6) Maak de trekveren los.
- (7) Verwijder vervolgens beide remschoenen.

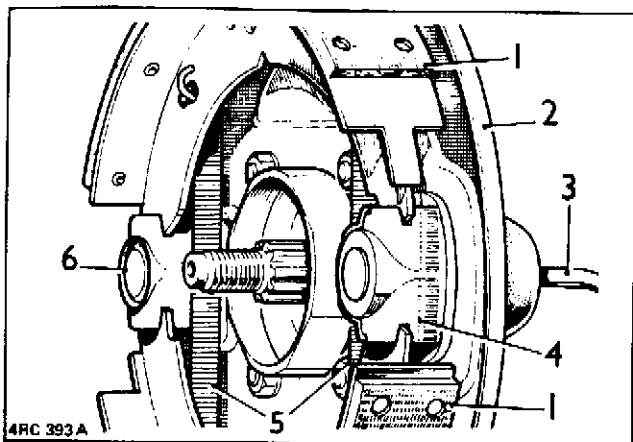

Afb. 3.14.4.

- 1. Remschoen
- 2. Ankerplaat
- 3. Bedieningsstang
- 4. Bedieningscilinder
- 5. Trekveer
- 6. Afstelhuis

b. Aanbrengen

- (1) Monteer de remschoenen tezamen met de trekveren.
- (2) Het geheel van voering voorziene gedeelte van de onderste remschoen moet naar de bedieningscilinder gekeerd zijn.
- (3) Het geheel van voering voorziene gedeelte van de bovenste remschoen moet naar het afstelhuis zijn gekeerd.
- (4) Breng de remtrommel weer aan en draai de bevestigingsmoeren vast.

OPMERKING: Het kan noodzakelijk zijn de stelbout aan de voorzijde van de remankerplaat los te draaien om de remtrommel aan te kunnen brengen.

- (5) Stel de handrem af (zie punt 3.14.2.).

## Sectie 3.15.

### Voetrem, mechanisch gedeelte

#### 3.15.1. Bedieningsmechanisme

##### a. Verwijderen

- (1) Open de motorkap.
- (2) Schakel de batterijhoofdschakelaar uit.
- (3) Maak de elektrische draden van de stoplichtschakelaar los.
- (4) Maak de elektrische draden van de remvacuumschakelaar los.
- (5) Maak de afvoerleidingen van de hoofdremcilinder los.

OPMERKING: Plaats een plug in de opening of tap het remreservoir af om verlies van remvloeistof te voorkomen.

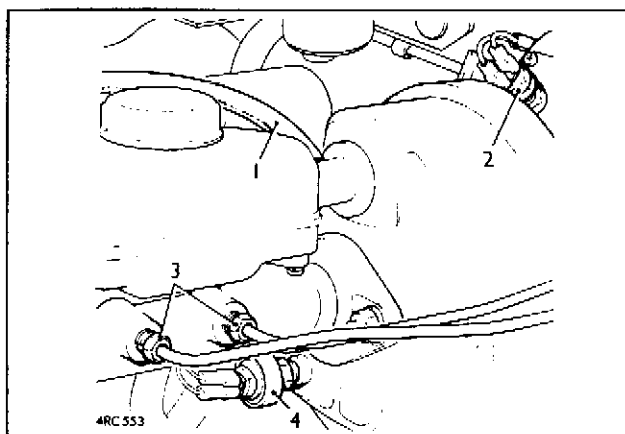

Afb. 3.15.1.

1. Vacuumleiding
2. Stoplichtschakelaar
3. Afvoerleidingen
4. Vacuumwaarschuwingsschakelaar

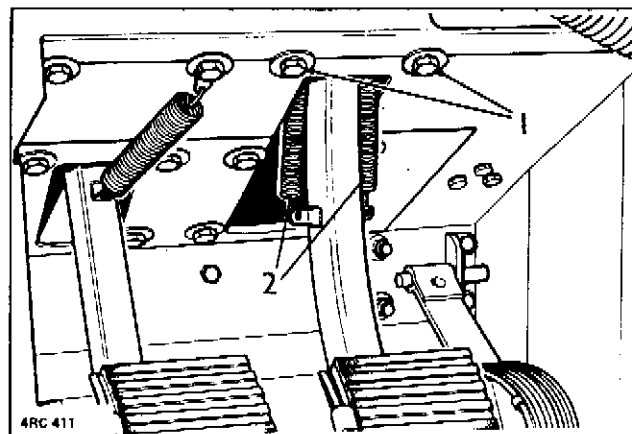

Afb. 3.15.2.

1. Bevestigingsbouten
2. Trekveren

- (6) Maak de vacuumleiding los van de servo.
- (7) Verwijder de zes bevestigingsbouten waarmee het rempedaalhuis aan het motorschutbord is vastgezet.
- (8) Verwijder het rempedaal en het huis via de motorruimte; manoeuvreer het pedaal door de opening van het motorschutbord.
- (9) Maak de trekveren van het rempedaal los.



(10) Verwijder de rubber doppen uit het rempedaalhuis.

(11) Verwijder de splitpen en de gaffelpen.

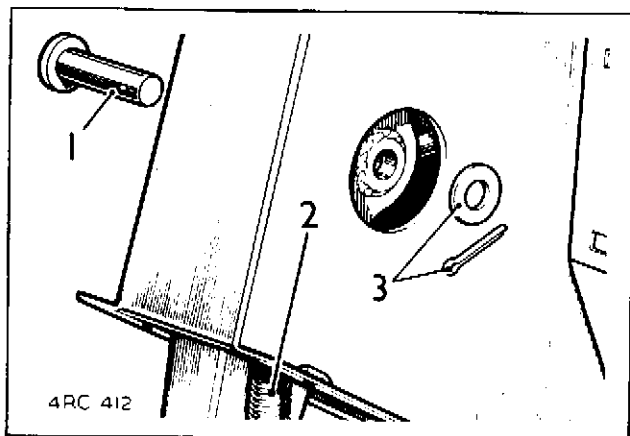

Afb. 3.15.3.

1. Gaffelpen
2. Trekveer
3. Sluitring en splitpen

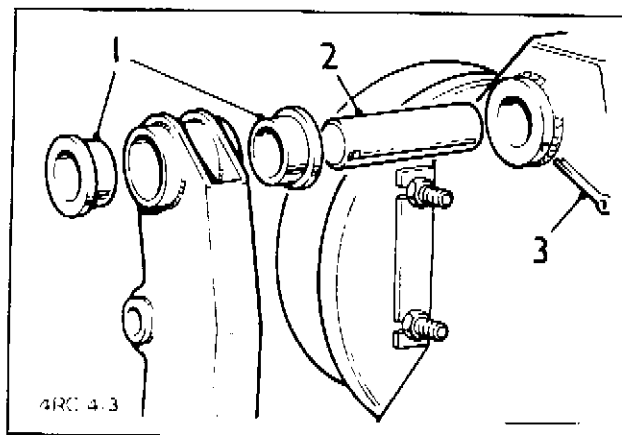

Afb. 3.15.4.

1. Lagerbussen
2. Pedaalas
3. Splitpen van pedaalas

(12) Tik de splitpen uit de pedaalas met een passende doorslag.

(13) Verwijder de pedaalas.

(14) Verwijder het rempedaal tezamen met de lagerbussen.

(15) Verwijder zonodig de bussen uit het pedaal.

#### b. Aanbrengen

- (1) Monteer de lagerbussen van het rempedaal (indien verwijderd).  
Nieuwe busjes moeten geruimd worden tot  $15.875 \pm 0,025$  mm.
- (2) Verricht de handelingen 8 t/m 14 in omgekeerde volgorde.  
Smeer de bewegende onderdelen met vet (zie tabel 2.2.2.).
- (3) Voorzie de pakking tussen de flenzen van het pedaalhuis en het motorschutbord van een waterdicht afdichtingsmiddel.
- (4) Voer de handelingen 1 t/m 7 uit in omgekeerde volgorde.
- (5) Controleer de werking van de stoplichtschakelaar op het bovenste pedaaldeksel en stel zonodig bij. De schakelaar moet bediend worden bij een pedaalslag van 19 tot 25 mm.
- (6) Ontlucht het remsysteem (zie punt 3.16.4.).

### 3.15.2. Voetrem afstellen

- a. Krik het voertuig op

OPMERKING: Op de achterzijde van de remankerplaat bevinden zich twee stelbouten. Elke remschoen kan apart worden afgesteld door de bijbehorende stelbout.

- b. Draai het wiel en draai de stelbout tot de remschoen tegen de trommel wordt gedrukt. Draai de stelbout vervolgens zover terug dat het wiel juist vrij kan draaien. Doe dit ook met de andere stelbout van het wiel.

- c. Herhaal deze werkzaamheden voor de overige wielen.

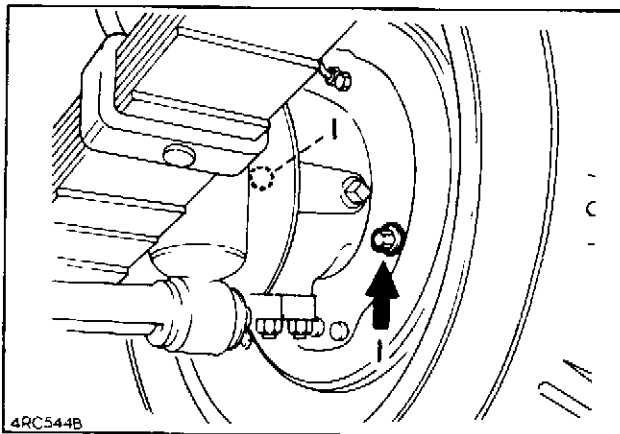

Afb. 3.15.5.

1. Stelbouten voorwielen

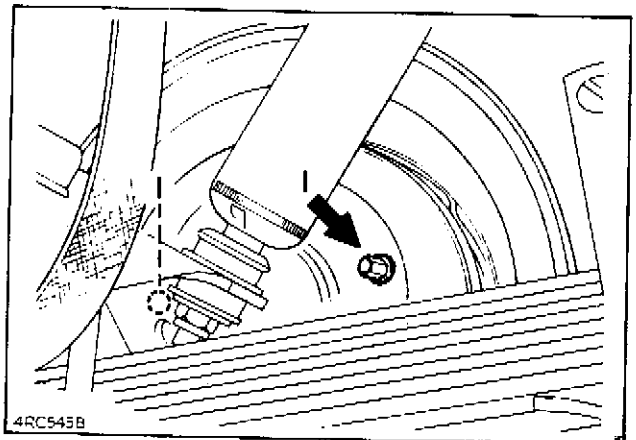

Afb. 3.15.6.

1. Stelbouten achterwielen

### 3.15.3. Remschoenen voorwielen

- a. Verwijderen

- (1) Verwijder het wiel
- (2) Verwijder de remtrommel (zie punt 3.18.3.).
- (3) Druk de remschoenen uit de uitsparingen in het eind van de remcilinders en maak de trekveren los.

Afb. 3.15.7.

1. Wielremcilinder
2. Remschoen
3. Trekveer

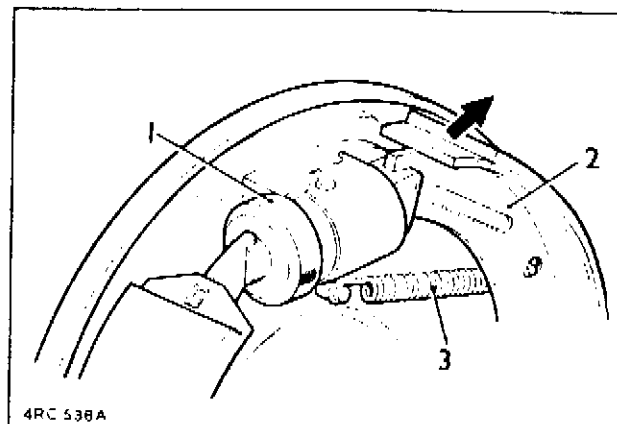

- (4) Houd de remzuigers in de wielremcilinder op hun plaats met behulp van een elastiekje of een klem.

b. Aanbrengen

- (1) Breng de remschoenen en veren weer aan (zie afb. 3.15.8.).

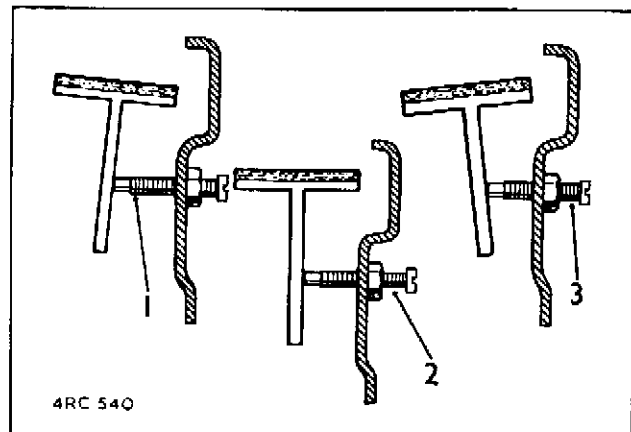
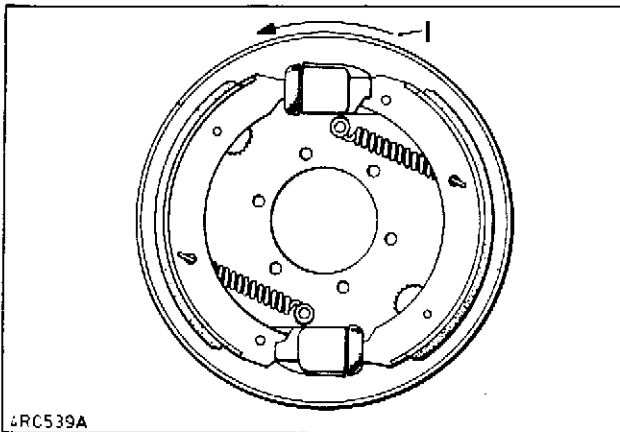

Afb. 3.15.8.

1. Draairichting van de remtrommel (vooruit)

Afb. 3.15.9.

1. Te ver afgesteld
2. Juist afgesteld
3. Te weinig afgesteld

- (2) Monteer de remtrommel.
- (3) Stel de remmen af (zie punt 3.15,2.).
- (4) Indien de stand van de remschoensteunen gewijzigd is, moeten deze bijgesteld worden.
- (5) Draai de steunen uit en bedien de remmen.
- (6) Draai de steunen nu zover in, dat ze in aanraking met de schoenen komen. Zet de borgmoer vast met het voorgeschreven moment (zie tabel 2.2.1.).
- (7) Draai de steunen niet zover dat de remschoenen gekanteld worden.
- (8) Monteer het wiel en zet de moeren vast met het voorgeschreven moment (zie tabel 2.2.1.).

3.15.4. Remschoenen achterwielen

a. Verwijderen

- (1) Verwijder het wiel.
- (2) Verwijder de remtrommel (zie punt 3.18.3.).
- (3) Houd de remzuigers in de wielremcilinder vast met een klem.

- (4) Druk de remschoenen los uit het draaipunt en verwijder de trekveren.

Afb. 3.15.10.

1. Draaipunt
2. Remschoen
3. Trekveren
4. Wielremcilinder

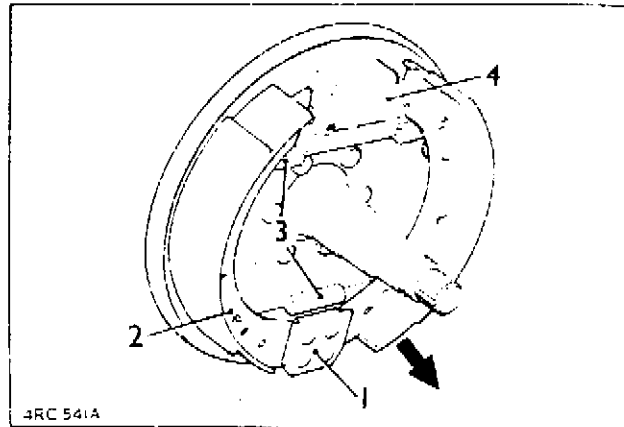

b. Aanbrengen

- (1) Monteer de remschoenen en veren. De voeringen moeten asymmetrisch in de draairichting komen te liggen (zie afb. 3.15.11.).
- (2) Monteer de remtrommel.
- (3) Stel de remmen af (zie punt 3.15.2.).

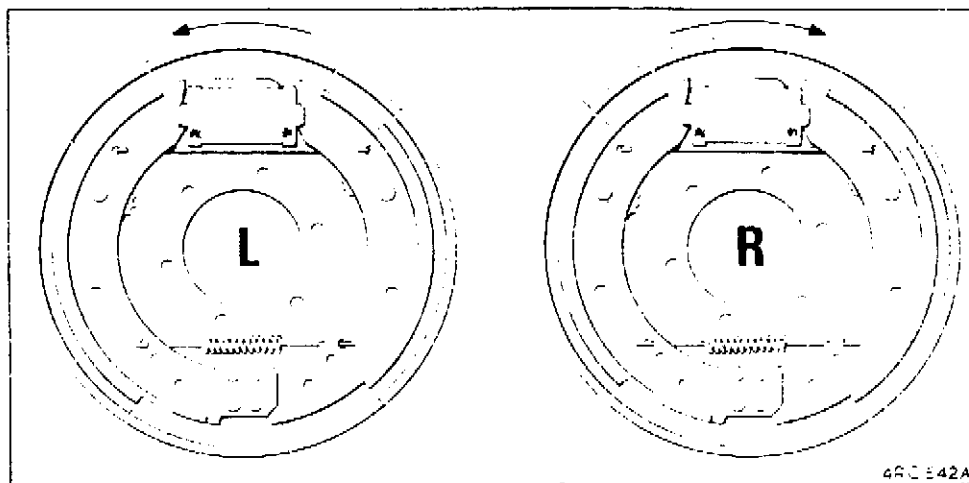

Afb. 3.15.11.

Asymmetrische montage van de remvoeringen

Remvoeringen  
linkerachterzijde

Remvoeringen  
rechterachterzijde

## Sectie 3.16.

### Voetrem, hydraulisch gedeelte

#### 3.16.1. Waarschuwinglamp gescheiden remsysteem brandt.

Indien de waarschuwinglamp brandt en niet dooft na herhaalde malen gaspedaal intrappen en loslaten duidt dit op:

- (a) Onvoldoende vacuum (zie sectie 3.17.).
- (b) Defekte vacuumschakelaar (zie sectie 3.9.).
- (c) Storing in het hydraulisch remsysteem.

#### 3.16.2. Kontroleren hydraulisch gedeelte

1. Controleer het vloeistofniveau; een verschil in niveau's tussen het voorste en achterste gedeelte van het remvloeistofreservoir kan een aanwijzig zijn in welk systeem zich een lekkage bevindt.
2. Controleer waar de lekkage zich bevindt.
3. Indien geen lekkage in het systeem is, controleer dan of de elektrische schakelaar in de remstoringsschakelaar defekt is.

#### 3.16.3. Remvloeistof bijvullen

- a. Open de motorkap.
- b. Verwijder de dop van het remvloeistofreservoir.
- c. Vul vloeistof bij van de voorgeschreven kwaliteit tot het maximum niveau in beide gedeelten van het remreservoir is bereikt.
- d. Draai de dop weer vast.
- e. Sluit de motorkap.

OPMERKING: Indien remvloeistof moet worden bijgevoerd dient men de oorzaak van het verlies op te sporen en te verhelpen.

Afb. 3.16.1.

Remvloeistofreservoir

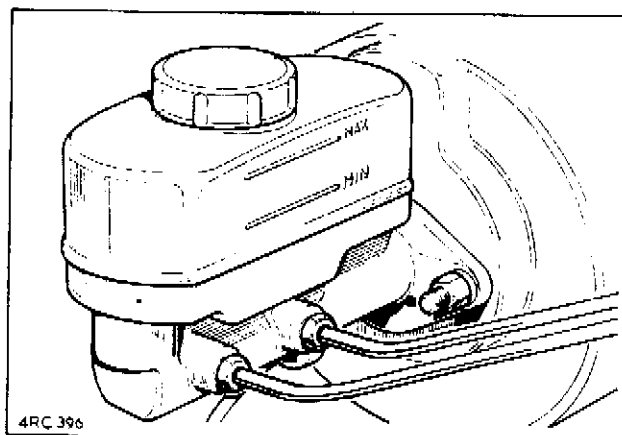

#### 3.16.4. Remsysteem ontluchten

OPMERKING: Zorg er voor, dat gedurende het ontluchten het remvloeistofreservoir geheel gevuld blijft.

Het voorste gedeelte van het remvloeistofreservoir voorziet het remsysteem voor de voorwielen van remvloeistof en het achterste gedeelte voorziet het remsysteem van de achterwielen van remvloeistof.

- a. Sluit op de ontluchtingsnippel van het linker voorwiel een slang aan en hang het andere eind in een glazen potje gevuld met remvloeistof.
- b. Trap het rempedaal in.
- c. Draai tijdens het intrappen van het rempedaal, de ontluchtingsnippel open.
- d. Sluit de ontluchtingsnippel voordat het rempedaal wordt losgelaten.
- e. Laat het rempedaal los.
- f. Herhaal de handelingen 2 t/m 5 totdat geen lucht meer ontwijkt.
- g. Ontlucht vervolgens het rechter voorwiel en de beide achterwielen.
- h. Start de motor en controleer of de waarschuwingslamp gescheiden remsysteem uitgaat.

#### 3.16.5. Remvloeistof verversen

- a. Sluit twee slangen aan op de ontluchtingsnippels van de voorwielen, steek de andere einden in een blik om de remvloeistof op te vangen.
- b. Draai de ontluchtingsnippels van de voorwielen los.
- c. Trap het rempedaal enige malen in totdat de oude remvloeistof uit de leidingen is verdwenen.
- d. Draai de ontluchtingsnippels dicht en verwijder de slangen.
- e. Herhaal de handelingen 2 t/m 4 voor de twee achterwielen.
- f. Vul het remsysteem met de juiste kwaliteit vloeistof.
- g. Ontlucht het remsysteem (zie punt 3.16.3.).
- h. Start de motor en controleer of de waarschuwingslamp gescheiden remsysteem uitgaat.

#### 3.16.6. Ontluchtingsnippel

- a. Verwijderen

OPMERKING: Neem voorzorgsmaatregelen om het morsen van remvloeistof te voorkomen.

- (1) Draai de ontluchtingsnippel uit de wielremcilinder aan de achterzijde van de remankerplaat.
- (2) Sluit de opening in de cilinder onmiddellijk af om vloeistofverlies te voorkomen.

Afb. 3.16.2.

1. Ontluchtingsnippel

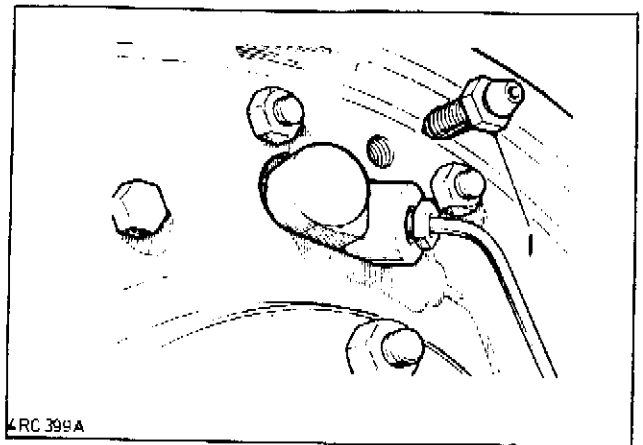

b. Aanbrengen

- (1) Verwijder de plug uit de wielremcilinder.
- (2) Draai de ontluchtingsnippel in de wielremcilinder en zet deze vast met het voorgeschreven aanhaalmoment (zie tabel 2.2.1.).
- (3) Ontlucht het hydraulische remsysteem (zie punt 3.16.4.).

3.16.7. Hoofdremcilinder

a. Verwijderen

- (1) Open de motorkap.
- (2) Maak de remleidingen los van de hoofdremcilinder en sluit de ontstane openingen af met pluggen.
- (3) Verwijder de bevestigingsmoeren waarmee de hoofdremcilinder aan de vacuumrembekrachtiger is vastgezet.
- (4) Neem de hoofdremcilinder tezamen met het remvloeistofreservoir uit het voertuig.

Afb. 3.16.3.

1. Remleidingen
2. Bevestigingsmoer

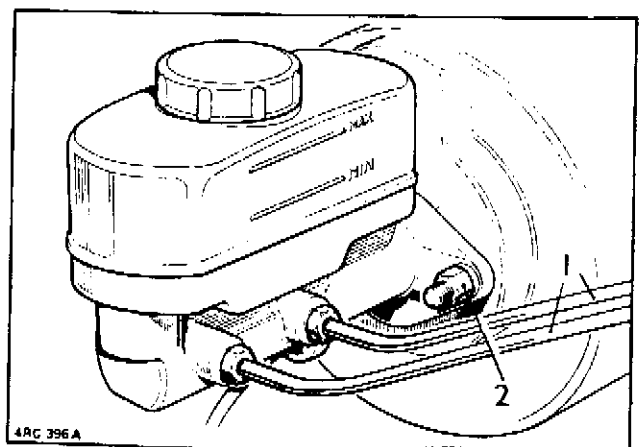

b. Aanbrengen

- (1) Bevestig de hoofdremscilinder met het voorgeschreven moment (zie tabel 2.2.1.) aan de vacuümrembekrachtiger.
- (2) Neem de pluggen uit de openingen en sluit de leidingen weer aan.
- (3) Ontlucht het hydraulische remsysteem (zie punt 3.16.4.).

3.16.8. Wielremcilinders voorwielen

a. Verwijderen

- (1) Verwijder het wiel.
- (2) Verwijder de remtrommel (zie punt 3.18.3.).
- (3) Verwijder de remschoenen (zie punt 3.15.4.).
- (4) Maak de remleiding los en plaats de plug in de openingen.
- (5) Maak de bevestigingsmoeren van de wielremcilinders los.
- (6) Verwijder de wielremcilinders.
- (7) Verwijder de afdichtringen die zich tussen de wielremcilinder en de remankerplaat bevinden.

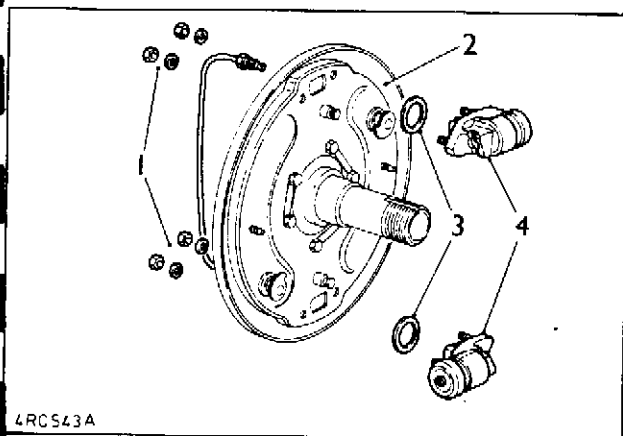

Afb. 3.16.4.

1. Bevestigingsbouten
2. Remankerplaat
3. Afdichtringen
4. Wielremcilinders

b. Aanbrengen

- (1) Het monteren geschiedt in omgekeerde volgorde.
- (2) Zet de moeren van de wielremcilinders en het wiel met het voorgeschreven moment vast (zie tabel 2.2.1.).
- (3) Ontlucht het hydraulische systeem. (Zie punt 3.16.4.).
- (4) Stel de remmen bij. (Zie punt 3.15.2.).

3.16.9. Wielremcilinders, achterwielen

a. Verwijderen

- (1) Verwijder het wiel.
- (2) Verwijder de remtrommel (zie punt 3.15.4.).
- (3) Verwijder de remschoenen (zie punt 3.15.3.).



- (4) Maak de remleiding los en plaats de plug in de openingen.
- (5) Maak de bevestigingsmoeren van de wielremcilinder los.
- (6) Verwijder de wielremcilinder.

Afb. 3.16.5.

1. Bevestigingsmoeren
2. Remleidingaansluiting
3. Wielremcilinder

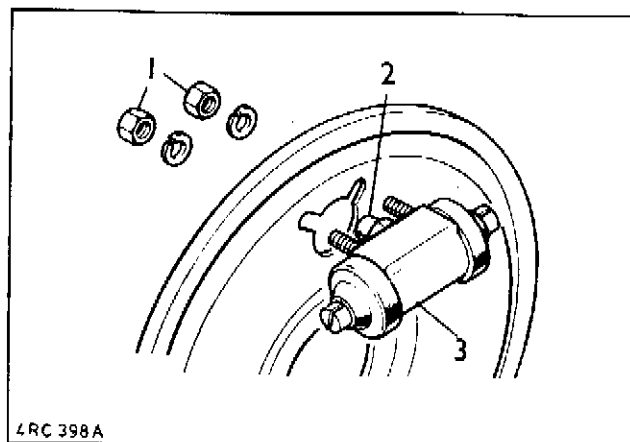

#### b. Aanbrengen

- (1) Monteren geschiedt in omgekeerde volgorde.
- (2) Zet de bevestigingsmoeren van de wielremcilinder en het wiel met het voorgeschreven moment vast (zie tabel 2.2.1.).
- (3) Ontlucht het hydraulische remsysteem (zie punt 3.16.4.).
- (4) Stel de remmen bij. (zie punt 3.15.3.).

### 3.16.10. Hydraulische remleidingen en verbindingen

OPMERKING: Onderstaande handelingen zijn algemeen van toepassing bij het verwijderen en aanbrengen van remslangen en leidingen.

#### a. Verwijderen

- (1) Maak de slang of leiding aan beide einden los en breng pluggen aan.
- (2) Maak de klemmen los.
- (3) Neem de slang of leiding uit het voertuig.

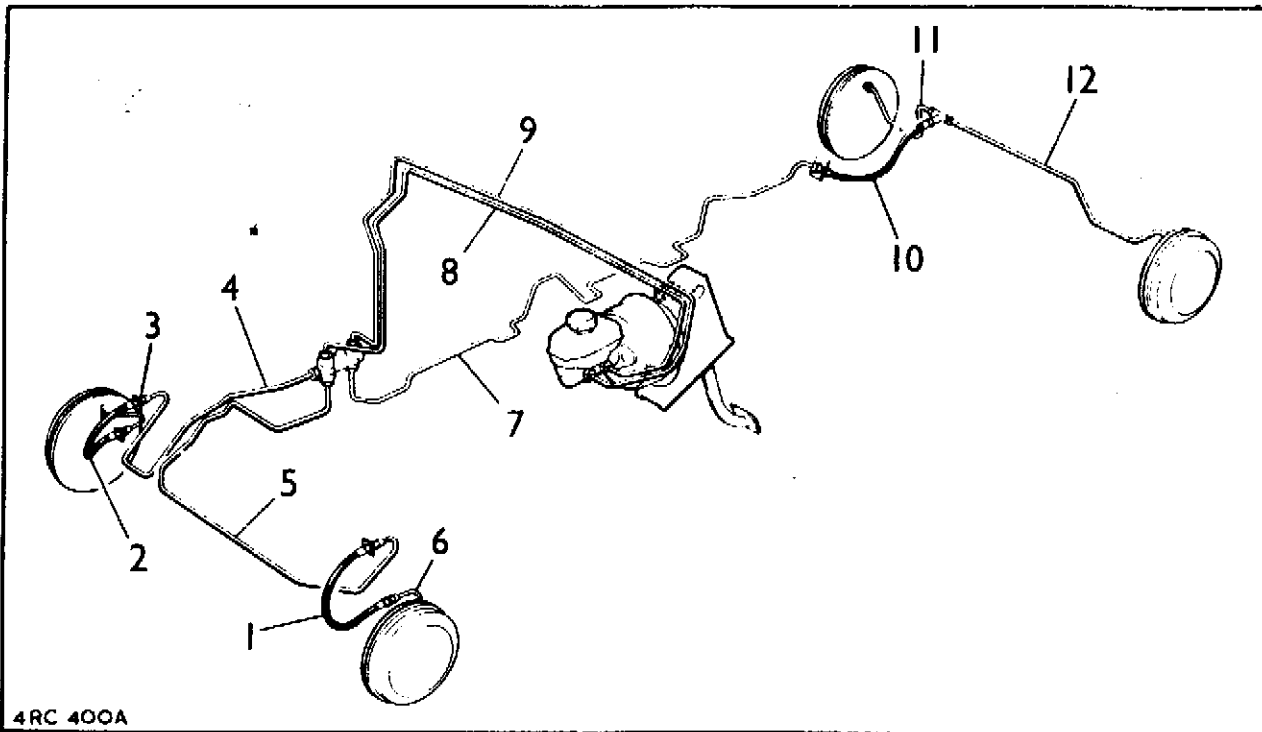

4RC 400A

Afb. 3.16.6.

- |                                                |                                                             |
|------------------------------------------------|-------------------------------------------------------------|
| 1. Slang, linksvoor                            | 8. Toevoer naar remstoring-<br>schakelaar voorste systeem   |
| 2. Slang, rechtsvoor                           | 9. Toevoer naar remstoring-<br>schakelaar achterste systeem |
| 3. Toevoer naar remcilinder,<br>rechtsvoor     | 10. Tussenliggende slang                                    |
| 4. Toevoer naar slangverbinding,<br>rechtsvoor | 11. Toevoer naar remcilinder,<br>rechtsachter               |
| 5. Toevoer naar slangverbinding,<br>linksvoor  | 12. Toevoer naar remcilinder,<br>linksachter                |
| 6. Toevoer naar remcilinder,<br>linksvoor      |                                                             |
| 7. Toevoer naar tussenliggende<br>slang        |                                                             |

b. Aanbrengen

- (1) Monteren geschiedt in omgekeerde volgorde.
- (2) Zet de remleidingwartels met het voorgeschreven moment vast (tabel 2.2.1.).
- (3) Ontlucht het remsysteem (zie punt 3.16.4.).

3.16.11. Remstoringschakelaar

a. Verwijderen

- (1) Maak de elektrische aansluiting los.